

Jul.1.2019 Copyright 2019 HIROSE ELECTRIC CO., LTD. All Rights Reserved.  
 In case of consideration for using Automotive equipment / device which demand high reliability, kindly contact our sales window correspondents.

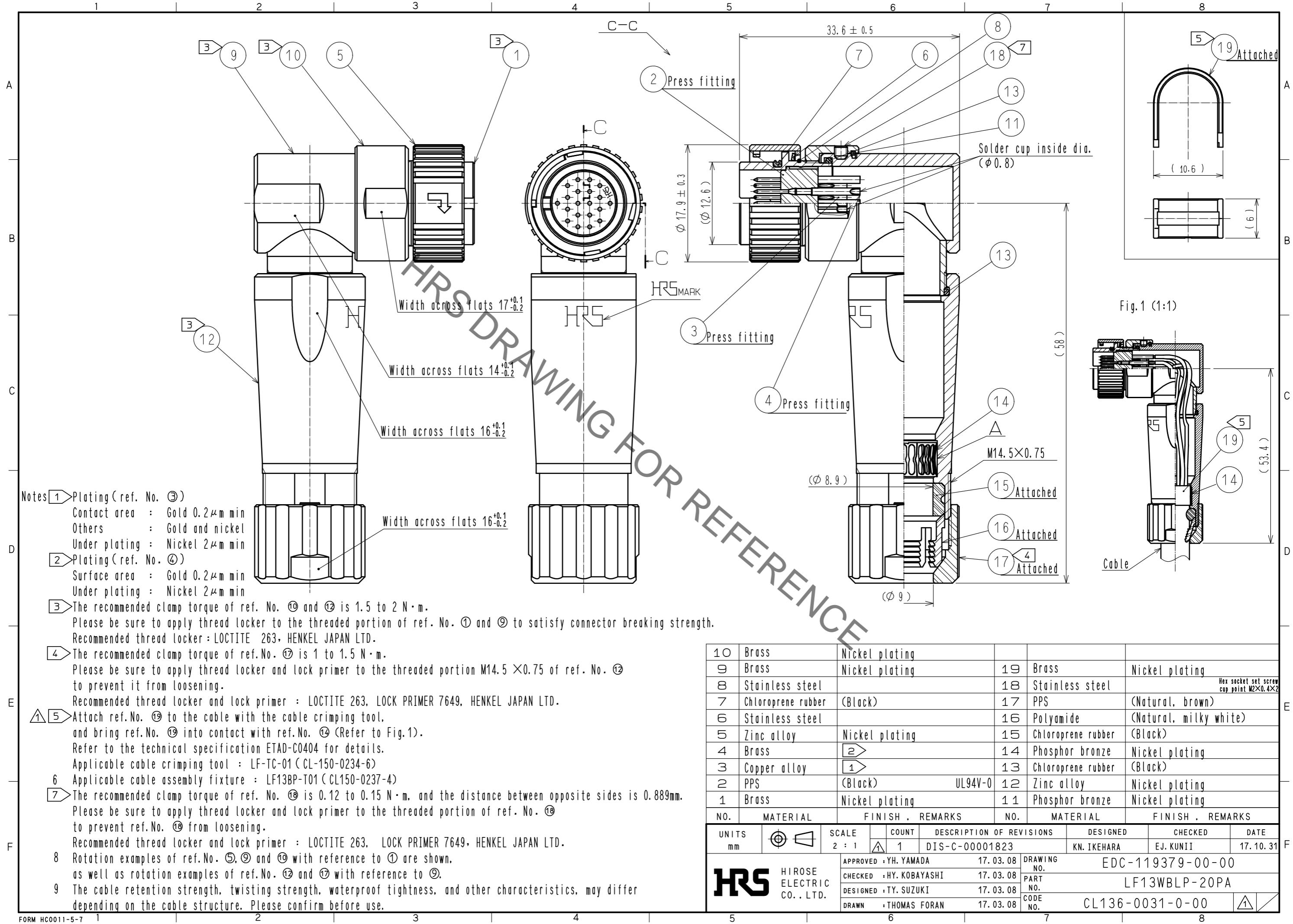

- Notes
- ① Plating (ref. No. ③)  
 Contact area : Gold 0.2 μm min  
 Others : Gold and nickel  
 Under plating : Nickel 2 μm min
  - ② Plating (ref. No. ④)  
 Surface area : Gold 0.2 μm min  
 Under plating : Nickel 2 μm min
  - ③ The recommended clamp torque of ref. No. ⑩ and ⑫ is 1.5 to 2 N·m.  
 Please be sure to apply thread locker to the threaded portion of ref. No. ① and ⑨ to satisfy connector breaking strength.  
 Recommended thread locker : LOCTITE 263, HENKEL JAPAN LTD.
  - ④ The recommended clamp torque of ref. No. ⑭ is 1 to 1.5 N·m.  
 Please be sure to apply thread locker and lock primer to the threaded portion M14.5 × 0.75 of ref. No. ⑫ to prevent it from loosening.  
 Recommended thread locker and lock primer : LOCTITE 263, LOCK PRIMER 7649, HENKEL JAPAN LTD.
  - ⑤ Attach ref. No. ⑲ to the cable with the cable crimping tool, and bring ref. No. ⑲ into contact with ref. No. ⑭ (Refer to Fig.1).  
 Refer to the technical specification ETAD-C0404 for details.  
 Applicable cable crimping tool : LF-TC-01 (CL-150-0234-6)
  - ⑥ Applicable cable assembly fixture : LF13BP-T01 (CL150-0237-4)
  - ⑦ The recommended clamp torque of ref. No. ⑲ is 0.12 to 0.15 N·m, and the distance between opposite sides is 0.889mm.  
 Please be sure to apply thread locker and lock primer to the threaded portion of ref. No. ⑲ to prevent ref. No. ⑱ from loosening.  
 Recommended thread locker and lock primer : LOCTITE 263, LOCK PRIMER 7649, HENKEL JAPAN LTD.
  - ⑧ Rotation examples of ref. No. ⑤, ⑨ and ⑩ with reference to ① are shown, as well as rotation examples of ref. No. ⑫ and ⑭ with reference to ②.
  - ⑨ The cable retention strength, twisting strength, waterproof tightness, and other characteristics, may differ depending on the cable structure. Please confirm before use.

NO.	MATERIAL	FINISH	REMARKS	NO.	MATERIAL	FINISH	REMARKS
10	Brass	Nickel plating		19	Brass	Nickel plating	
9	Brass	Nickel plating		18	Stainless steel		Hex socket set screw cup point M2×0.4×2
8	Stainless steel			17	PPS	(Natural, brown)	
7	Chloroprene rubber	(Black)		16	Polyamide	(Natural, milky white)	
6	Stainless steel			15	Chloroprene rubber	(Black)	
5	Zinc alloy	Nickel plating		14	Phosphor bronze	Nickel plating	
4	Brass	②		13	Chloroprene rubber	(Black)	
3	Copper alloy	①		12	Zinc alloy	Nickel plating	
2	PPS	(Black)	UL94V-0	11	Phosphor bronze	Nickel plating	
1	Brass	Nickel plating					

UNITS	SCALE	COUNT	DESCRIPTION OF REVISIONS	DESIGNED	CHECKED	DATE
mm	2 : 1	1	DIS-C-00001823	KN. IKEHARA	EJ. KUNII	17.10.31

APPROVED	CHECKED	DESIGNED	DRAWN	DRAWING NO.	PART NO.	CODE NO.
YH. YAMADA	HY. KOBAYASHI	TY. SUZUKI	THOMAS FORAN	EDC-119379-00-00	LF13WBLP-20PA	CL136-0031-0-00

## Данный компонент на территории Российской Федерации

### Вы можете приобрести в компании MosChip.

Для оперативного оформления запроса Вам необходимо перейти по данной ссылке:

<http://moschip.ru/get-element>

Вы можете разместить у нас заказ для любого Вашего проекта, будь то серийное производство или разработка единичного прибора.

В нашем ассортименте представлены ведущие мировые производители активных и пассивных электронных компонентов.

Нашей специализацией является поставка электронной компонентной базы двойного назначения, продукции таких производителей как XILINX, Intel (ex.ALTERA), Vicor, Microchip, Texas Instruments, Analog Devices, Mini-Circuits, Amphenol, Glenair.

Сотрудничество с глобальными дистрибьюторами электронных компонентов, предоставляет возможность заказывать и получать с международных складов практически любой перечень компонентов в оптимальные для Вас сроки.

На всех этапах разработки и производства наши партнеры могут получить квалифицированную поддержку опытных инженеров.

Система менеджмента качества компании отвечает требованиям в соответствии с ГОСТ Р ИСО 9001, ГОСТ РВ 0015-002 и ЭС РД 009

### Офис по работе с юридическими лицами:

105318, г.Москва, ул.Щербаковская д.3, офис 1107, 1118, ДЦ «Щербаковский»

Телефон: +7 495 668-12-70 (многоканальный)

Факс: +7 495 668-12-70 (доб.304)

E-mail: [info@moschip.ru](mailto:info@moschip.ru)

Skype отдела продаж:

moschip.ru

moschip.ru\_4

moschip.ru\_6

moschip.ru\_9