

背景
BACK GROUND
SCGD1B0209

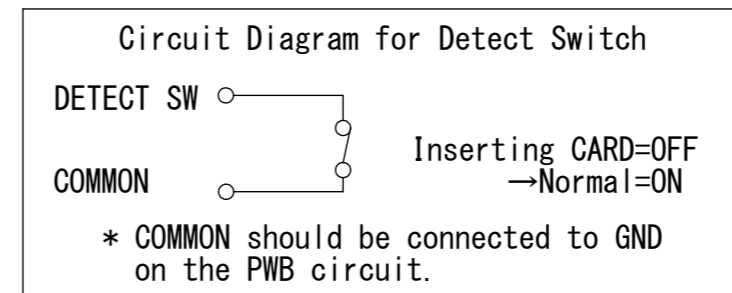
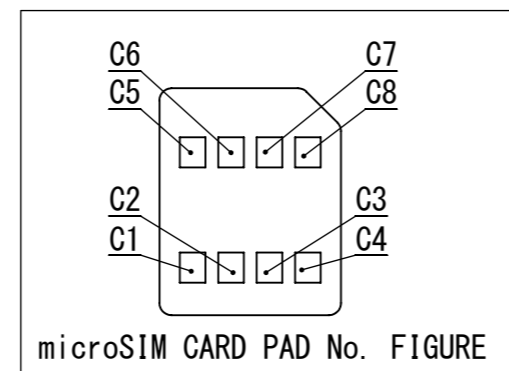
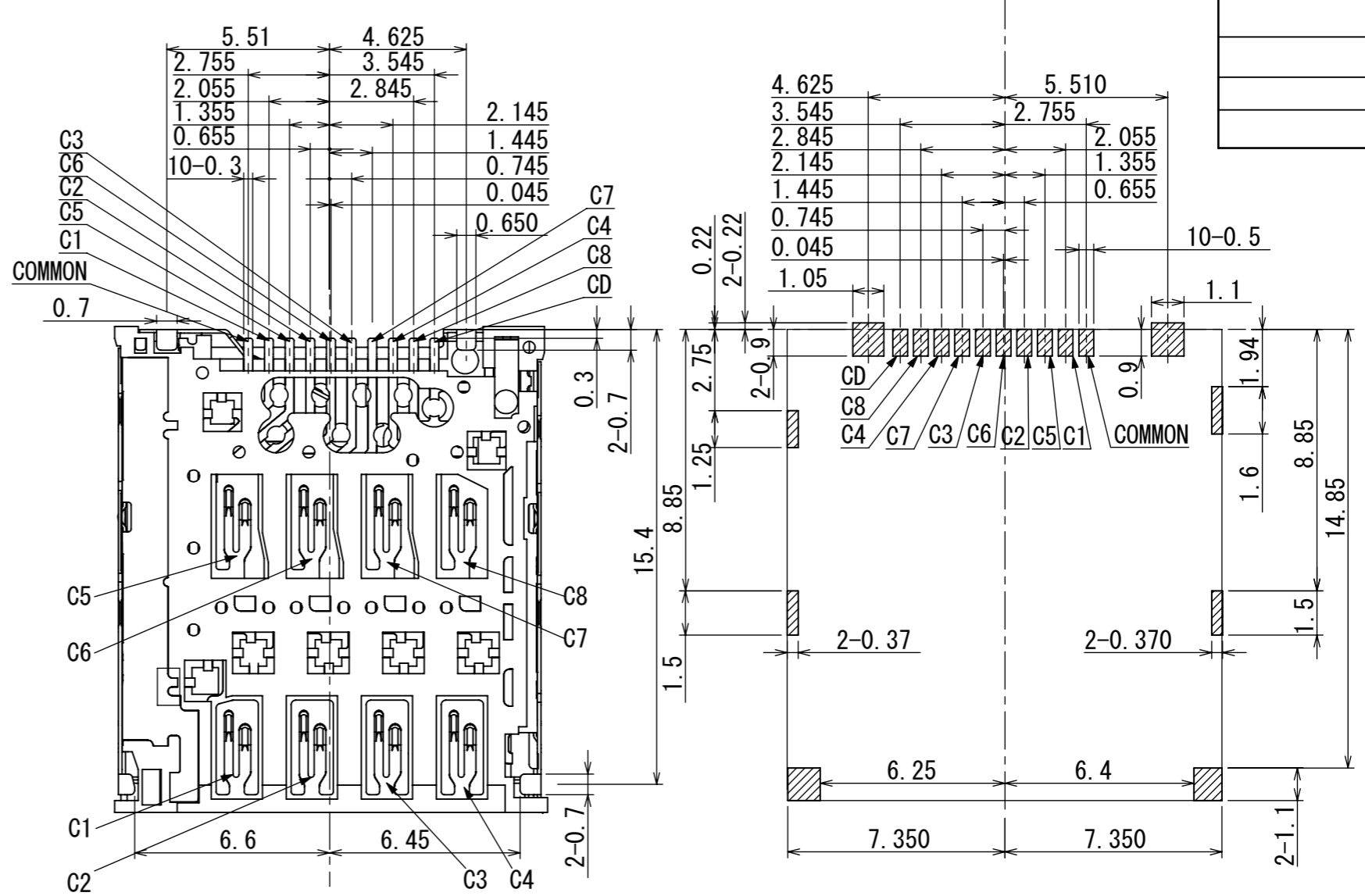
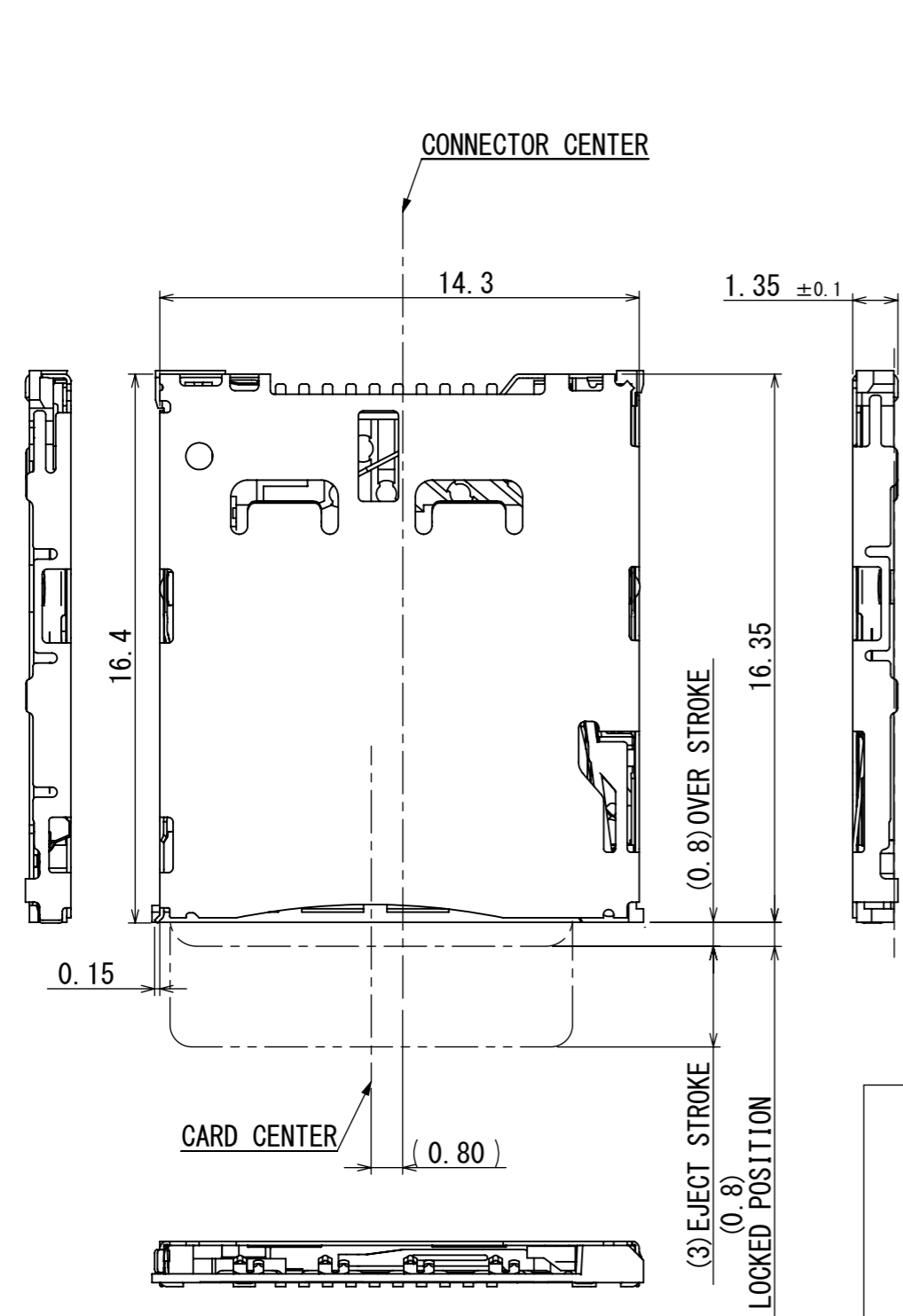

□ : NO PATTERN AREA
▨ : LAND AREA

RECOMMENDED P. W. BOARD LAYOUT
(MOUNTING FACE SIDE)
ALL TOLERANCE UNDESCRIBED ARE ±0.05

NOTE. 1. This connector is standard mount type
2. This connector is push-push type
3. All terminals coplanarity :0.1max. (initial)

TOLERANCES UNLESS OTHERWISE SPEC	
BASIC DIMENSIONS	TOLERANCES
UP TO 10	±0.3
ABOVE 10 TO 100	±0.5
ABOVE 100	±0.8
ANGULAR DIMENSION	±5°

SYMB					DATE					APPD					CHKD					DSGD					ALPS ELECTRIC CO., LTD.																								
																																			DSGD. JUL. 21. 2014					SCALE					NO. SCGD1B0209				
																																			K. WANG					CHKD. Jul 21 2014 w. Oguchi					TITLE PRODUCT DRAWINGS (1/2)				
																																			APPD. Jul 21 2014 w. Oguchi					UNIT mm					DOCUMENT NO. SCGD1B0209, AE12, 00				

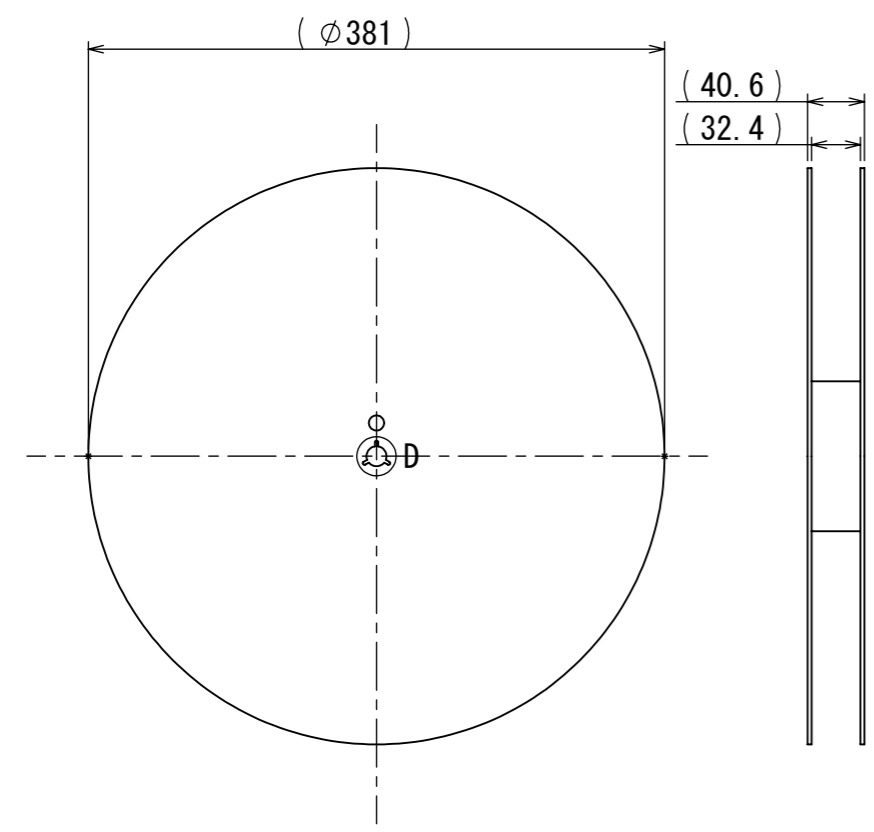

REEL CORE

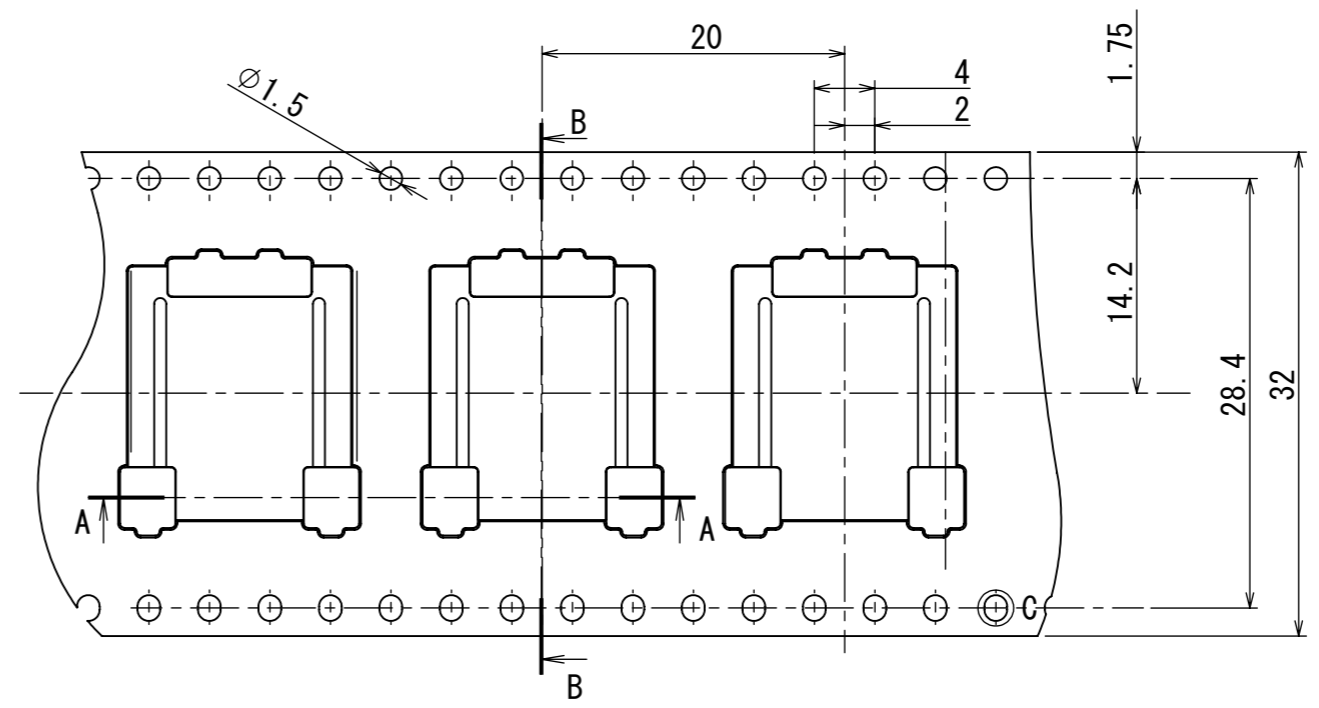

SECT A-A
SCALE 2:1

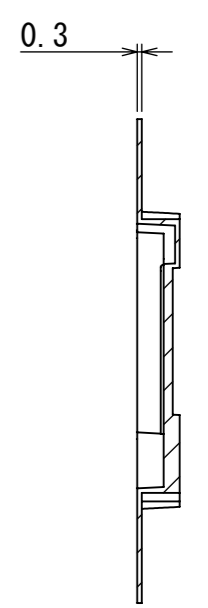

SECT B-B
SCALE 2:1

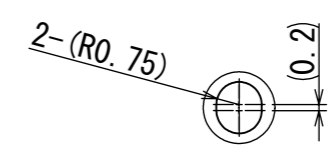
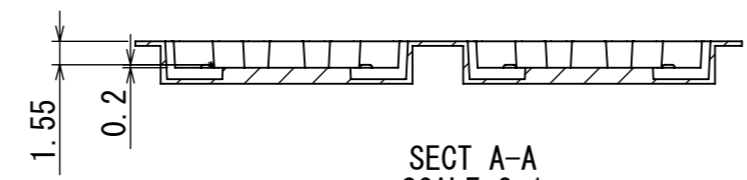

DETAIL C
SCALE 4:1

FEED DIRECTION →

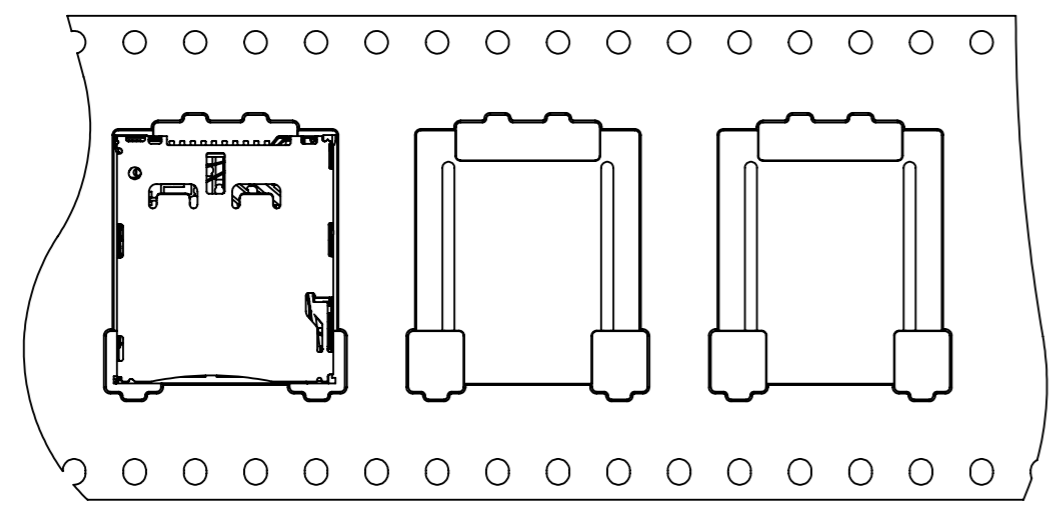

PRODUCT PACKING STATE

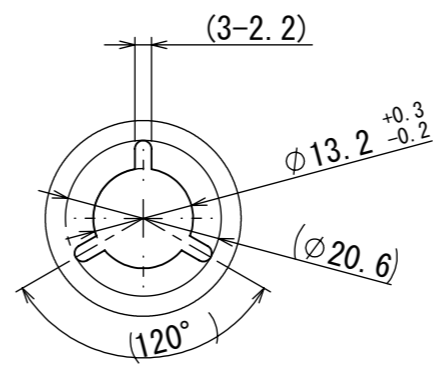

DETAIL D
SCALE 1:1

2. 1600PCS/REEL
 NOTE. 1. SPECIFICATION OF TAPING:TAPE-S-029

					ALPS ELECTRIC CO., LTD.		
					DSGD. JUL. 21. 2014	SCALE	NO.
					K. WANG		SCGD1B0209
					CHKD. Jul 21 2014 w. Oguchi		TITLE
					APPD. Jul 21 2014 w. Oguchi		UNIT
SYMB	DATE	APPD	CHKD	DSGD	mm	DOCUMENT NO.	SCGD1B0209, AE22, 00

Данный компонент на территории Российской Федерации

Вы можете приобрести в компании MosChip.

Для оперативного оформления запроса Вам необходимо перейти по данной ссылке:

<http://moschip.ru/get-element>

Вы можете разместить у нас заказ для любого Вашего проекта, будь то серийное производство или разработка единичного прибора.

В нашем ассортименте представлены ведущие мировые производители активных и пассивных электронных компонентов.

Нашей специализацией является поставка электронной компонентной базы двойного назначения, продукции таких производителей как XILINX, Intel (ex.ALTERA), Vicor, Microchip, Texas Instruments, Analog Devices, Mini-Circuits, Amphenol, Glenair.

Сотрудничество с глобальными дистрибьюторами электронных компонентов, предоставляет возможность заказывать и получать с международных складов практически любой перечень компонентов в оптимальные для Вас сроки.

На всех этапах разработки и производства наши партнеры могут получить квалифицированную поддержку опытных инженеров.

Система менеджмента качества компании отвечает требованиям в соответствии с ГОСТ Р ИСО 9001, ГОСТ РВ 0015-002 и ЭС РД 009

Офис по работе с юридическими лицами:

105318, г.Москва, ул.Щербаковская д.3, офис 1107, 1118, ДЦ «Щербаковский»

Телефон: +7 495 668-12-70 (многоканальный)

Факс: +7 495 668-12-70 (доб.304)

E-mail: info@moschip.ru

Skype отдела продаж:

moschip.ru

moschip.ru_4

moschip.ru_6

moschip.ru_9