

# EmETX-i945M

# ETX

## Intel® Core™ 2 Duo ETX CPU Module

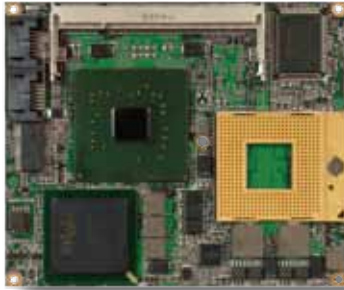

### Features

- **Fanless Design**
- ETX 3.0 w/ SATA Connectors
- Support Intel® Socket M Mobile Processors
- Dual Channels 24-bit LVDS, and Analog RGB
- **Extended Operating Temp.: -20 ~ 70°C**

### System

<b>Processor</b>	Intel® Core™ 2 Duo/Core™ Duo/Celeron® M CPU with FSB up to 667MHz
<b>Memory</b>	1 x 200-pin DDR2 SO-DIMM socket, supporting 400/533/667MHz SDRAM up to 2GB
<b>Chipset</b>	Intel® 945GME + ICH7M
<b>BIOS</b>	Phoenix-Award PnP Flash BIOS
<b>Watchdog Timer</b>	1~255 levels reset

### I/O

<b>I/O Chip</b>	Winbond W83627HG
<b>Serial Port</b>	2 x COM ports
<b>Parallel Port</b>	SPP/EPP/ECP mode selectable
<b>USB Port</b>	4 x USB 2.0 ports
<b>KB/MS</b>	PS/2 interface for keyboard and mouse
<b>Expansion Bus</b>	PCI (4 x PCI masters) and ISA bus
<b>Storage</b>	1 x Ultra ATA ports, supporting 2 IDE devices 2 x Serial ATA ports with 150MB/s HDD transfer rate
<b>Ethernet Chipset</b>	1 x Realtek RTL8103EL PCIe 10/100Base-T Ethernet controller
<b>Audio Interface</b>	Realtek ALC655 6 Channel AC97 Audio Codec, Mic-in/ Line-in/ Line-out

### Display

<b>Graphics Chipset</b>	Integrated Intel® Graphics Media Accelerator 950
<b>Graphics Interface</b>	Analog RGB supports resolution up to 2048 x 1536 @60Hz LCD: Dual Channels 24-bit LVDS Support Dual Independent Displays TV-out supports NTSC/PAL

### Mechanical & Environmental

<b>Power Requirement</b>	+5V, 5VSB
<b>Power Consumption</b>	7.14A@+5V with Intel® Core™ Duo T2400 1.83GHz (Typical)
<b>Operating Temp.</b>	-20 ~ 70°C (-4 ~ 158°F)
<b>Operating Humidity</b>	10 ~ 95% @ 70°C (non-condensing)
<b>Dimension (L x W)</b>	114 x 95 mm (4.5" x 3.7")

### Dimensions

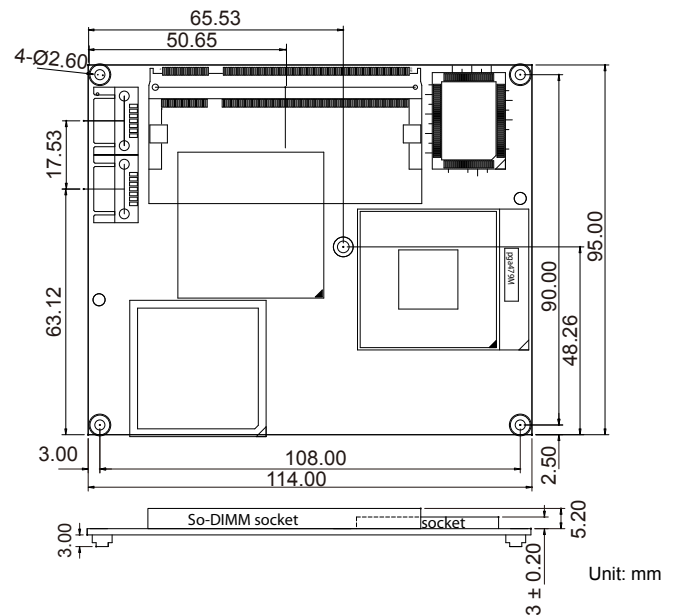

#### Recommended CPU List:

T7400 2.16GHz Core™ 2 Duo Processor	530 1.73GHz Celeron® Processor
T2500 2.0GHz Core™ 2 Duo Processor	440 1.86GHz Celeron® M Processor

## Block Diagram

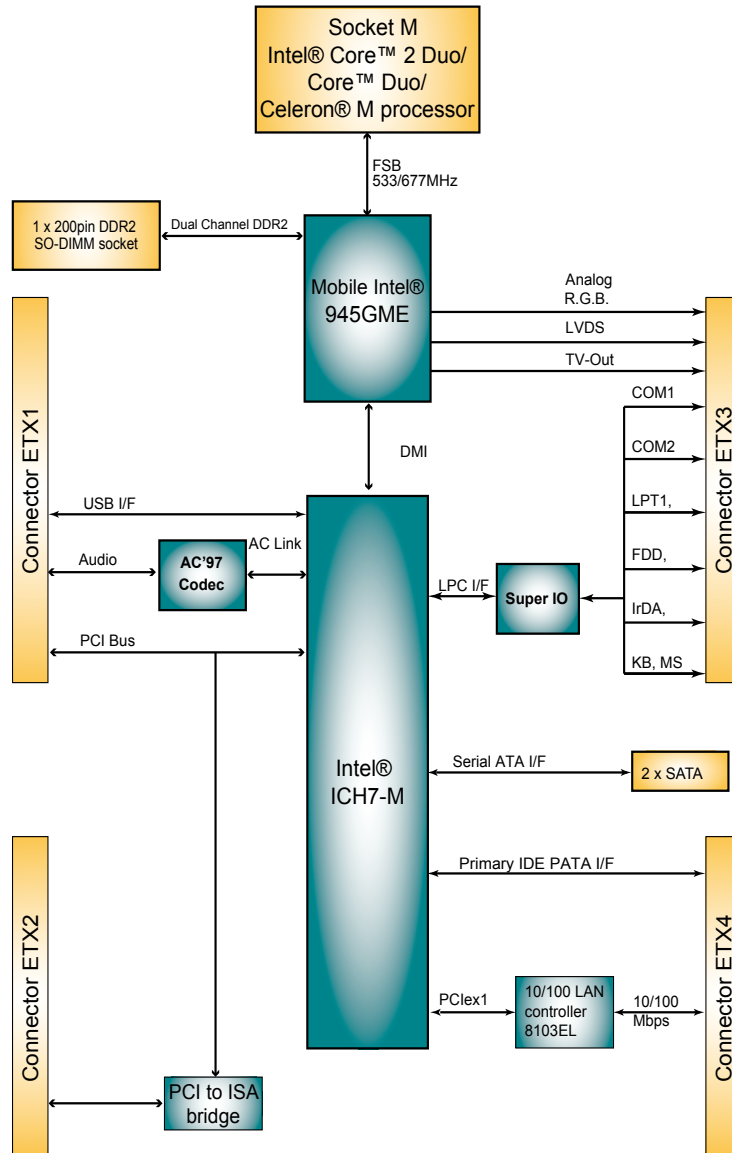

## Ordering Information

**EmETX-i945M** Socket M Intel® Core™ 2 Duo/Core™ Duo/Celeron® M ETX CPU module

## Optional Accessories

**HS-0945-C1** Heatsink with fan for PGA CPU type (114 x 95.2 x 22.7 mm)

**HS-9102-C1** Heatsink with fan for BGA CPU type (114 x 95 x 32 mm)

**PBE-1000 R2.1** ETX® evaluation board in ATX form factor

Page 66

**CBK-05-1000-00** Cable kit for PBE-1000 R2.1

- 1 x FDD cable
- 3 x COM port cables
- 1 x USB cable
- 2 x IDE cables
- 1 x TV-out cable

## Данный компонент на территории Российской Федерации

### Вы можете приобрести в компании MosChip.

Для оперативного оформления запроса Вам необходимо перейти по данной ссылке:

<http://moschip.ru/get-element>

Вы можете разместить у нас заказ для любого Вашего проекта, будь то серийное производство или разработка единичного прибора.

В нашем ассортименте представлены ведущие мировые производители активных и пассивных электронных компонентов.

Нашей специализацией является поставка электронной компонентной базы двойного назначения, продукции таких производителей как XILINX, Intel (ex.ALTERA), Vicor, Microchip, Texas Instruments, Analog Devices, Mini-Circuits, Amphenol, Glenair.

Сотрудничество с глобальными дистрибьюторами электронных компонентов, предоставляет возможность заказывать и получать с международных складов практически любой перечень компонентов в оптимальные для Вас сроки.

На всех этапах разработки и производства наши партнеры могут получить квалифицированную поддержку опытных инженеров.

Система менеджмента качества компании отвечает требованиям в соответствии с ГОСТ Р ИСО 9001, ГОСТ РВ 0015-002 и ЭС РД 009

### Офис по работе с юридическими лицами:

105318, г.Москва, ул.Щербаковская д.3, офис 1107, 1118, ДЦ «Щербаковский»

Телефон: +7 495 668-12-70 (многоканальный)

Факс: +7 495 668-12-70 (доб.304)

E-mail: [info@moschip.ru](mailto:info@moschip.ru)

Skype отдела продаж:

moschip.ru

moschip.ru\_4

moschip.ru\_6

moschip.ru\_9