



SILICON N-CHANNEL RF POWER MOSFET

DESCRIPTION:

The **TPV596** is Designed for Common Source Push Pull RF Power Applications up to 400 MHz.

FEATURES:

- $P_G = 12$ dB min. at 0.5 W/ 860 MHz
- Common Emitter
- **Omnigold™** Metallization System

MAXIMUM RATINGS

I_C	0.7 A
V_{CE}	24 V
T_J	-65 °C to +200 °C
T_{STG}	-65 °C to +150 °C
P_{DISS}	8.75 W @ $T_C = 25$ °C

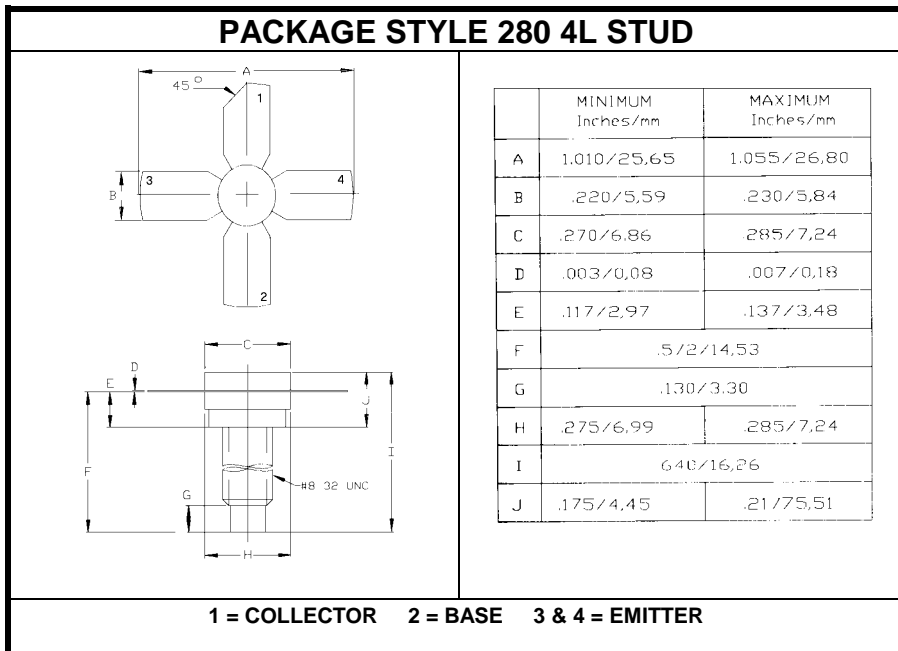

CHARACTERISTICS $T_C = 25$ °C

SYMBOL	TEST CONDITIONS	MINIMUM	TYPICAL	MAXIMUM	UNITS
BV_{CEO}	$I_C = 20$ mA	24			V
BV_{CBO}	$I_C = 1.0$ mA	45			V
BV_{CER}	$I_C = 20$ mA $R_{BE} = 10 \Omega$	50			V
BV_{EBO}	$I_E = 0.25$ mA	3.5			V
I_{CBO}	$V_{CB} = 28$ V			0.45	mA
h_{FE}	$I_C = 100$ mA $V_{CE} = 5.0$ V	15		120	---
C_{OB}	$V_{CB} = 28$ V $f = 1.0$ MHz			5.0	pF
P_G	$V_{CE} = 20$ V $I_E = 0.22$ A $f = 860$ MHz	11.5	12		dB

Данный компонент на территории Российской Федерации

Вы можете приобрести в компании MosChip.

Для оперативного оформления запроса Вам необходимо перейти по данной ссылке:

<http://moschip.ru/get-element>

Вы можете разместить у нас заказ для любого Вашего проекта, будь то серийное производство или разработка единичного прибора.

В нашем ассортименте представлены ведущие мировые производители активных и пассивных электронных компонентов.

Нашей специализацией является поставка электронной компонентной базы двойного назначения, продукции таких производителей как XILINX, Intel (ex.ALTERA), Vicor, Microchip, Texas Instruments, Analog Devices, Mini-Circuits, Amphenol, Glenair.

Сотрудничество с глобальными дистрибьюторами электронных компонентов, предоставляет возможность заказывать и получать с международных складов практически любой перечень компонентов в оптимальные для Вас сроки.

На всех этапах разработки и производства наши партнеры могут получить квалифицированную поддержку опытных инженеров.

Система менеджмента качества компании отвечает требованиям в соответствии с ГОСТ Р ИСО 9001, ГОСТ РВ 0015-002 и ЭС РД 009

Офис по работе с юридическими лицами:

105318, г.Москва, ул.Щербаковская д.3, офис 1107, 1118, ДЦ «Щербаковский»

Телефон: +7 495 668-12-70 (многоканальный)

Факс: +7 495 668-12-70 (доб.304)

E-mail: info@moschip.ru

Skype отдела продаж:

moschip.ru

moschip.ru_4

moschip.ru_6

moschip.ru_9