

## Melexis Development Kit

MLX91209

Rev 001 – 25/05/18

### 1. Description

The development kit provides the needed information and components to develop a current sensor based on the MLX91209. The main goal is to show the functionalities and the features of the part in a simple and effective way.

The kit includes:

- 5 samples MLX91209-CA;
- 3 separated bare PCBs;
- 3 ferromagnetic cores (Supra 50 SP);

Datasheet and Application Note can be found on [www.melexis.com](http://www.melexis.com)

### 2. MLX91209 EVB1 Layout

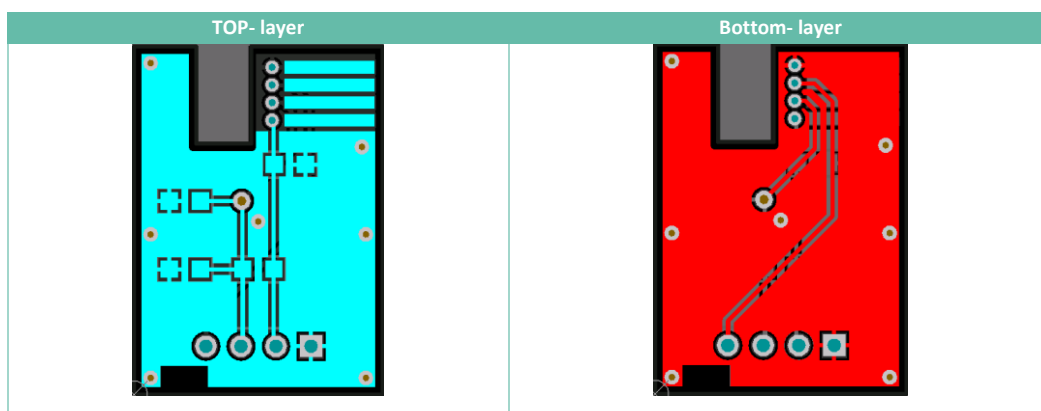

### 3. Sensor sensitivity

MLX91209-VA current sensors are factory calibrated to a default sensitivity of **50 mV/mT**. MLX91209 is fully programmable at customer level within a range 5-150 mV/mT. The “positive” direction field is from the bottom to the top of the package (see drawing below).

Product Code	Sensitivity Range (Typ.)
MLX91209 CA	5-150 mV/mT (50mV/mT)

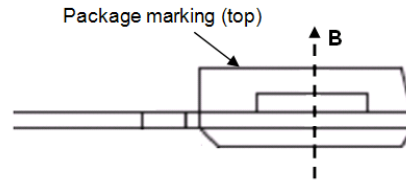

## 4. Sensor pin-out and connections

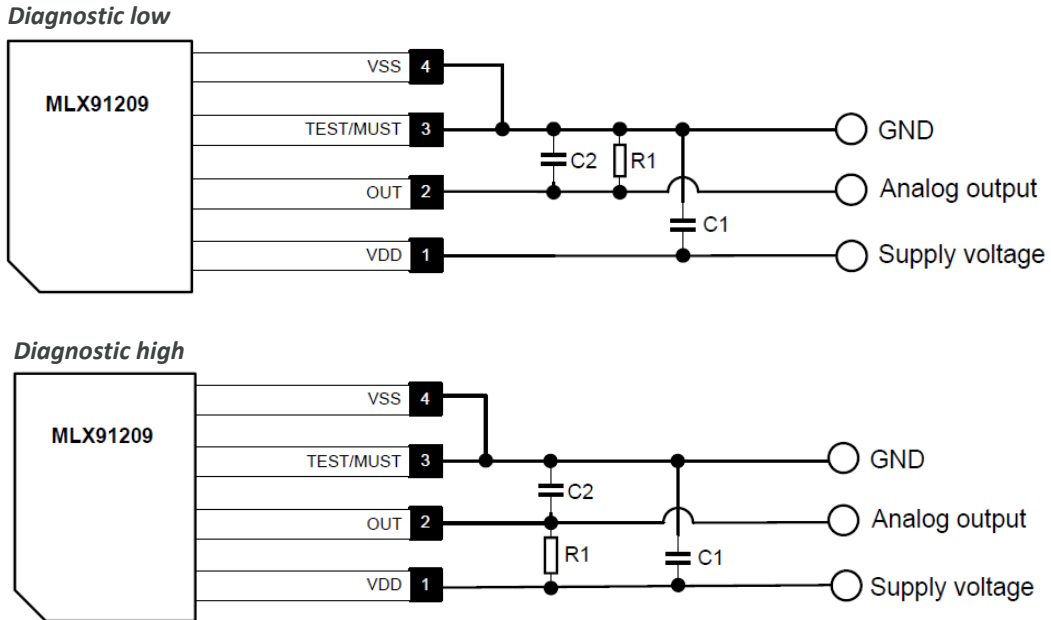

Figure 1: Connections schematics for MLX91209

Pin #	Name	Type	Function
1	VDD	Supply	Supply Voltage
2	OUT	Analog	Current Sensor Output
3	TEST/MUST	Digital	Test and Factory Calibration
4	VSS	Ground	Supply Voltage

Table 1: Pin out description

(1) 10nF is recommended for better EMC and ESD performance

Part	Description	Value	Unit
C1	Supply capacitor, EMI, ESD	100	nF
C2	Decoupling, EMI, ESD	2-10 <sup>(1)</sup>	nF
R1	Pull up or pull down capacitance	6-100	kΩ

Table 2: Capacitors typical values

## 5. Ferromagnetic cores specifications

### 5.1. Material properties

- Supra 50 (NiFe 50%)
- Permeability = 100000
- Saturation flux density  $B_s > 1T$
- Hysteresis = 2.8 A/m
- Curie temperature: 450 deg C

### 5.2. Geometry

All dimensions are in mm. Airgap is 5 mm.

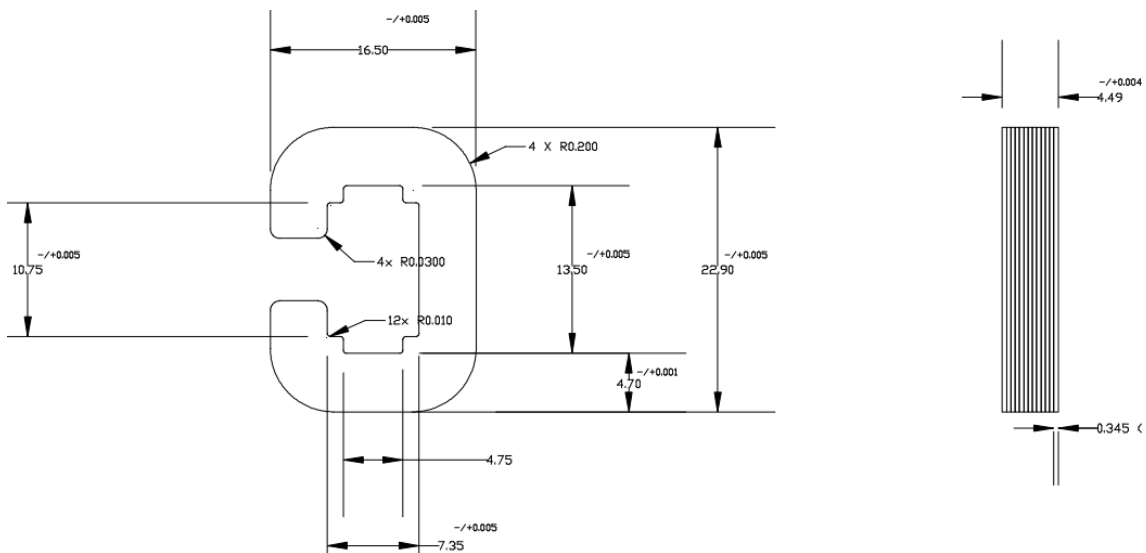

### 5.3. Shielding performance

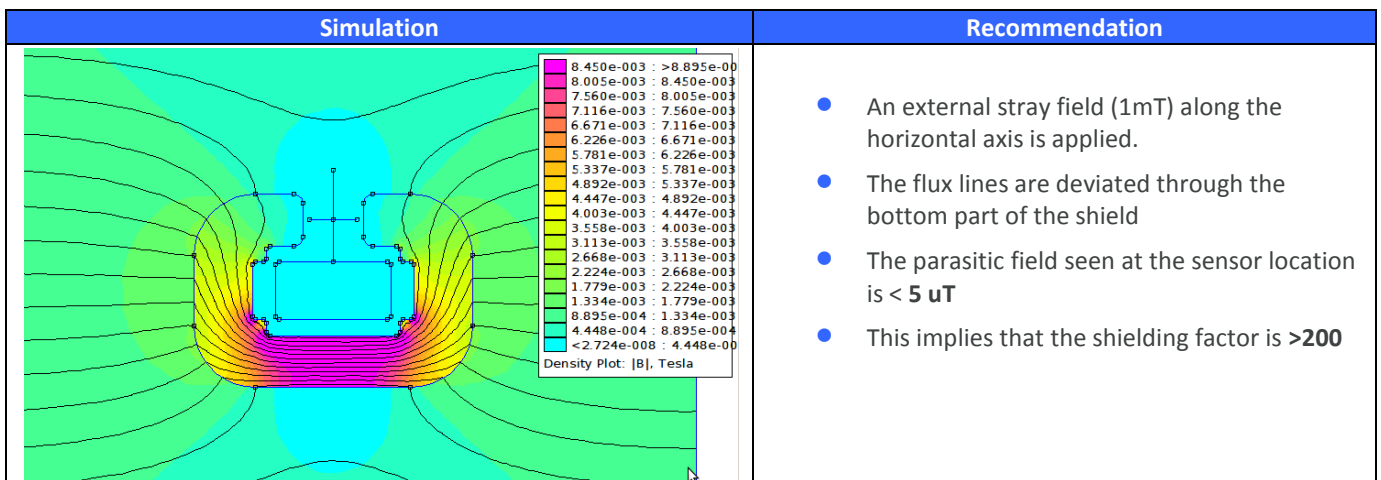

## 5.4. Ferromagnetic core supplier

Melexis partnered with MagLab and PML India for ferromagnetic material supply.



[www.maglab.ch](http://www.maglab.ch)



[www.pmlindia.com](http://www.pmlindia.com)

Recently, PML and maglab signed an exclusive collaboration in the field of contactless current sensing. This cooperation between maglab and PML offers an efficient and cost-effective solution for customers requiring magnetic cores. Maglab takes care of the engineering side, while PML manufactures the products to our specifications.

## 6. Typical output

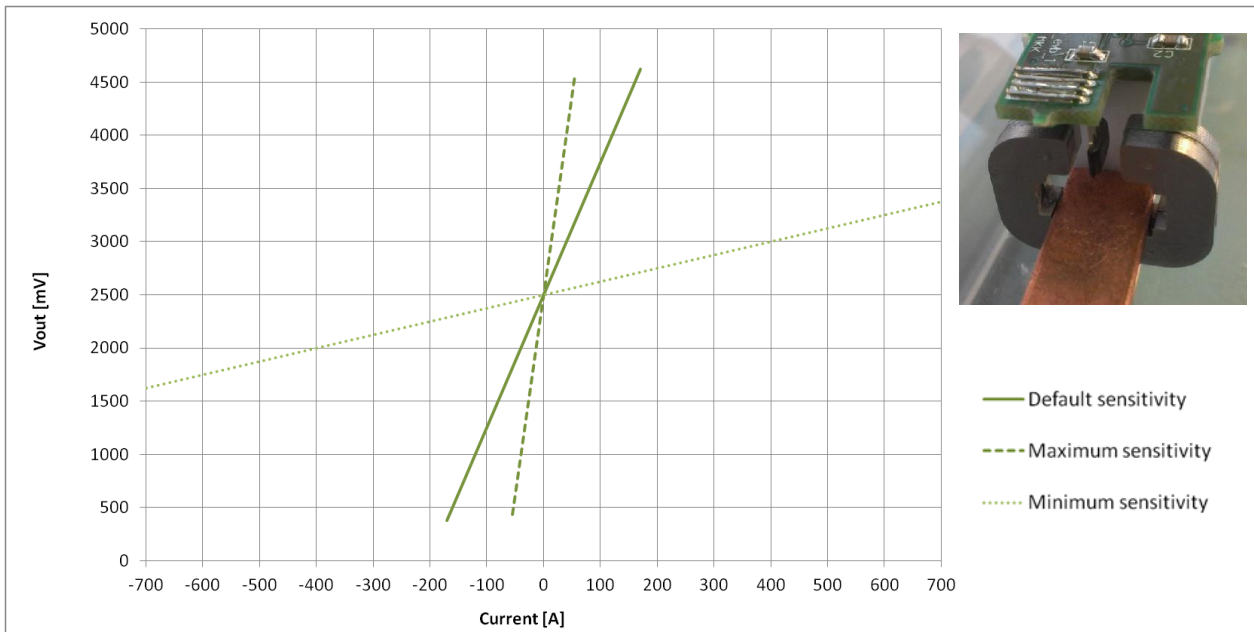

	Core air gap (5 mm)			
	<b>91209CA</b> default sensitivity 50 mV/mT	<b>91209CA</b> calibrated with max sensitivity 150 mV/mT	<b>91209CA</b> calibrated with min sensitivity 5 mV/mT	<b>91209CA</b> Typical inverter application 10 mV/mT
Sensitivity [mV/A]:	13	40	1.25	2.5
Current range [A]:	+/- 160	+/- 50	+/- 1600*	+/- 800

\* The 5 mm magnetic core starts to saturate at 700A => use larger airgap for higher currents.

## Данный компонент на территории Российской Федерации

### Вы можете приобрести в компании MosChip.

Для оперативного оформления запроса Вам необходимо перейти по данной ссылке:

<http://moschip.ru/get-element>

Вы можете разместить у нас заказ для любого Вашего проекта, будь то серийное производство или разработка единичного прибора.

В нашем ассортименте представлены ведущие мировые производители активных и пассивных электронных компонентов.

Нашей специализацией является поставка электронной компонентной базы двойного назначения, продукции таких производителей как XILINX, Intel (ex.ALTERA), Vicor, Microchip, Texas Instruments, Analog Devices, Mini-Circuits, Amphenol, Glenair.

Сотрудничество с глобальными дистрибьюторами электронных компонентов, предоставляет возможность заказывать и получать с международных складов практически любой перечень компонентов в оптимальные для Вас сроки.

На всех этапах разработки и производства наши партнеры могут получить квалифицированную поддержку опытных инженеров.

Система менеджмента качества компании отвечает требованиям в соответствии с ГОСТ Р ИСО 9001, ГОСТ РВ 0015-002 и ЭС РД 009

### Офис по работе с юридическими лицами:

105318, г.Москва, ул.Щербаковская д.3, офис 1107, 1118, ДЦ «Щербаковский»

Телефон: +7 495 668-12-70 (многоканальный)

Факс: +7 495 668-12-70 (доб.304)

E-mail: [info@moschip.ru](mailto:info@moschip.ru)

Skype отдела продаж:

moschip.ru

moschip.ru\_4

moschip.ru\_6

moschip.ru\_9