

DV <sub>min</sub>	L <sub>min</sub>	L <sub>3</sub> ± 0.2	L <sub>2</sub>	L <sub>1</sub>	X <sub>z</sub>	R <sub>2</sub> ± 0.1	R <sub>1</sub> ± 0.2	H <sub>z</sub> ± 0.2	H <sub>B</sub> ± 0.2	H <sub>A</sub> ± 0.2	H <sub>1</sub> ± 0.2	B <sub>z</sub> ± 0.2	B <sub>A</sub> ± 0.2	B <sub>1</sub> ± 0.2	CRIMP TYPE	CROSS SECTION QUERSCHNITT MMF	
2,50	19,4 <sup>+0,1</sup>	6,4	2,0	3,4	0,2	0,9	0,6	1,95	1,55	1,8		2,1	2,9	1,65	1,8	3	0,13
2,40	19,4	6,4	2,0	2,4	0,2	1,02	0,72	2,9			2,1	2,9		2,1	2	0,35 - 0,50	
2,40	19,4	6,4	2,0	3	0,2	1,22	0,92	3,4			2,8	3,2		2,6	2	0,75 - 1,00	
2,40	19,4	6,2	1,5	3	0,2	1,22	0,92	3,80 ± 0,3			2,8	3,70 ± 0,3		2,6	1	2x0,35/ 2x0,50	
2,50	19,4 <sup>+0,1</sup>	6,4	2,0	3	0,2	1,4	1,05	4,15			3,15	3,7		3	2	1,50	
2,50	19,4 <sup>+0,1</sup>	6,4	2,0	2,4	0,2	1,02	0,72	2,9			2,1	2,9		2,1	2	0,20 - 0,35	
2,50	19,4 <sup>+0,1</sup>	6,4	2,0	3	0,2	1,22	0,92	3,4			2,8	3,2		2,6	2	0,50 - 1,00	

G ± 0.05	RECOMMENDED APPLICATION MALE BLADE THICKNESS EMPFOHLENE STIFT DICKE	MATERIAL	SURFACE OBERFLAECHE	CROSS-SECTION QUERSCHNITT MMF	R	CRIMP TYPE	TERMINAL NO. KONTAKTLETT NR.	PART REV	DATE DATUM	WEIGHT MASSE G
0.2 MM	0.8 MM	CUNSI C1902 / C1910	FSN	1.50	1.45 <sup>+0.05</sup>	2	19544265	02	01A107	0.30
				0.75 - 1.00	1.45 <sup>+0.05</sup>	2	19544263	02	01A107	0.28
				0.35 - 0.50	1.45 <sup>+0.05</sup>	2	19544261	02	01A107	0.27
		CUFE2P C1940	AU	1.50	1.45 <sup>+0.05</sup>	2	19346006	02	01A107	0.30
				0.75 - 1.00	1.45 <sup>+0.05</sup>	2	19345998	02	01A107	0.28
				0.35 - 0.50	1.45 <sup>+0.05</sup>	2	19345992	02	01A107	0.27
0.05 MM	0.6 MM	CUFE2P C1940	FSN	1.50	1.45 <sup>+0.05</sup>	3	1976948	01	02A102	0.25
				0.75 - 1.00	1.45 <sup>+0.05</sup>	2	19346002	02	01A107	0.30
				0.35 - 0.50	1.45 <sup>+0.05</sup>	2	19345994	02	01A107	0.28
		CUFE2P C1940	AU	1.50	1.45 <sup>+0.05</sup>	2	19345988	02	01A107	0.27
				0.75 - 1.00	1.45 <sup>+0.05</sup>	2	19345988	02	01A107	0.28
				0.35 - 0.50	1.45 <sup>+0.05</sup>	2	19346009	02	01A107	0.29
0.05 MM	0.6 MM	CUFE2P C1940	FSN	1.50	1.45 <sup>+0.05</sup>	3	1976948	01	25.1.12	0.25
				0.75 - 1.00	1.45 <sup>+0.05</sup>	2	1972077	01	14A108	0.28
				0.35 - 1.00	1.45 <sup>+0.05</sup>	2	1972076	01	14A108	0.27
		CUFE2P C1940	AU	1.50	1.45 <sup>+0.05</sup>	2	1972078	01	14A108	0.28
				0.75 - 1.00	1.45 <sup>+0.05</sup>	2	1972078	01	14A108	0.28
				0.35 - 1.00	1.45 <sup>+0.05</sup>	2	1972078	01	14A108	0.28
CUFE2P C1940	FSN	1.50	1.45 <sup>+0.05</sup>	2	1972078	01	14A108	0.28		
		0.75 - 1.00	1.45 <sup>+0.05</sup>	2	1972078	01	14A108	0.28		
		0.35 - 1.00	1.45 <sup>+0.05</sup>	2	1972078	01	14A108	0.28		

DATE	REV	BY	CHK	ZONE	REVISION HISTORY	AUTH	DR	APPROV	2
22AP10	07	AA						FRI	GUT
18JAI1	07	AA						FRI	GUT
18JAI1	07	AB						FRI	GUT
08SE11	07	AC						FRI	GUT
21OC11	07	AD						FRI	GUT
26JAI2	07	AE						FRI	GUT
30JUL12	08							FRI	GUT
02AUI2	09							PHI	FRI
24AUI2	09	AF						PHI	FRI
13NO13	09	AG						FRI	GUT

CRIMP TYPE 3  
MISSING DIMENSIONS SEE CRIMP TYPE 2

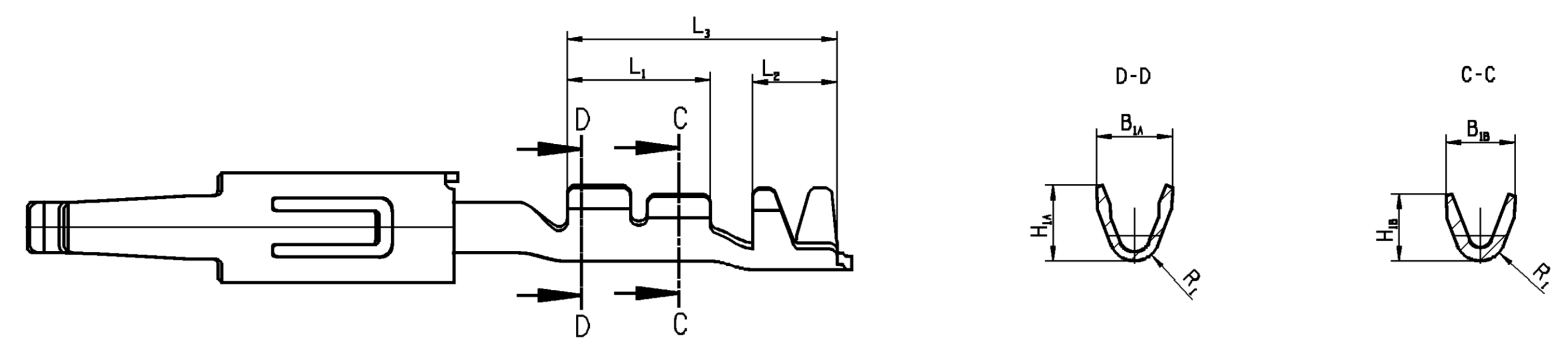

CRIMP TYPE 1  
MISSING DIMENSIONS SEE CRIMP TYPE 2

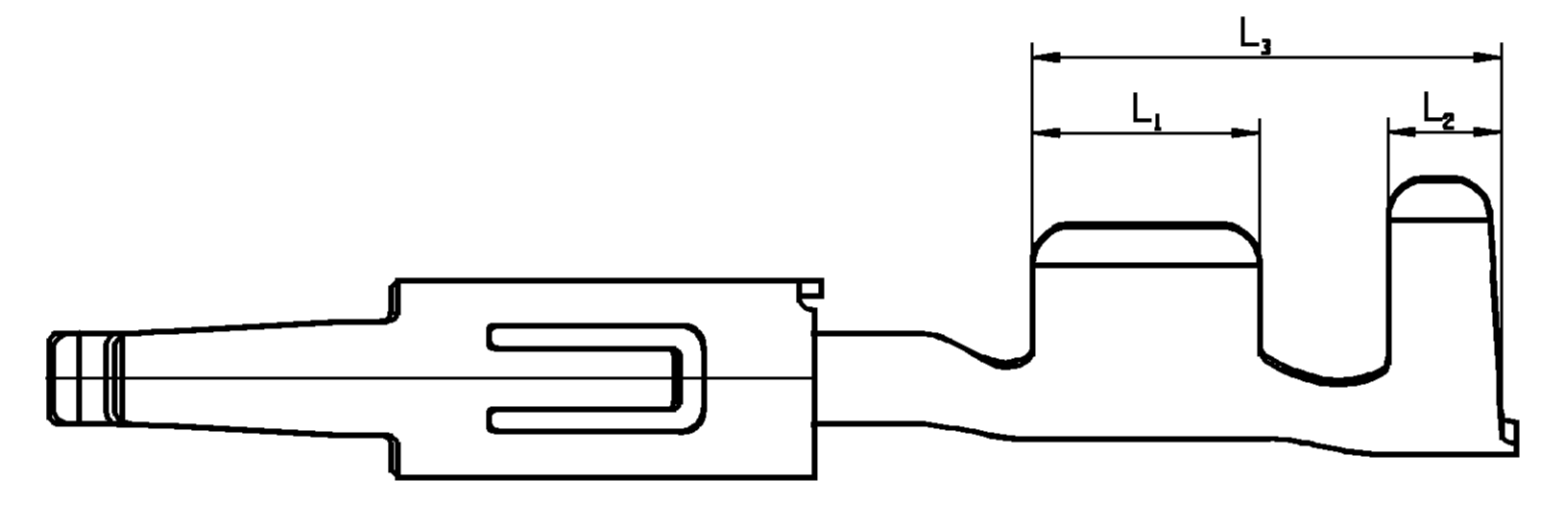

CRIMP TYPE 2

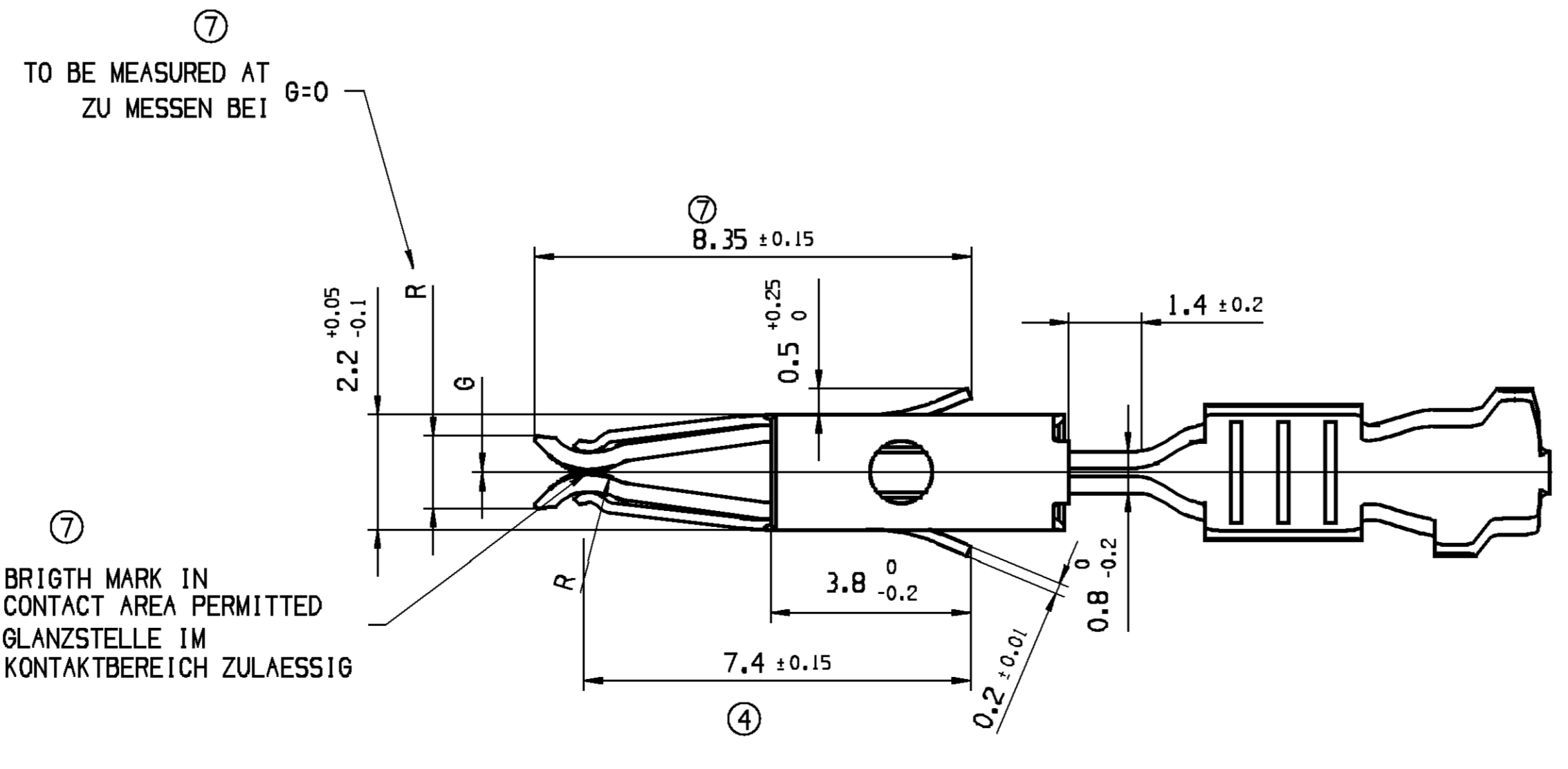
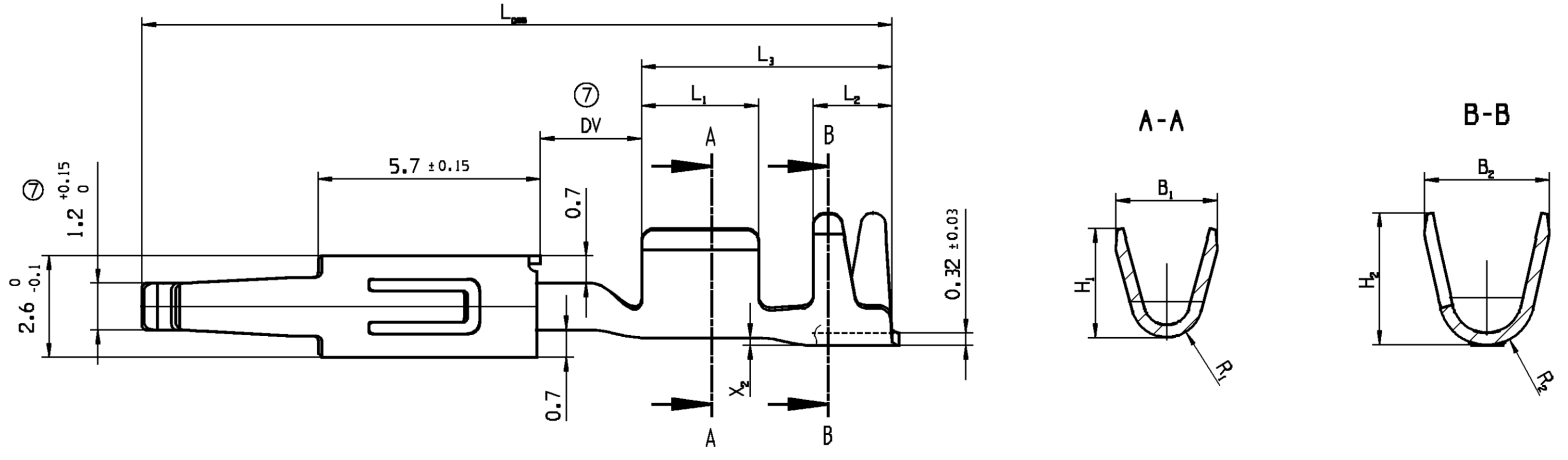

**NOTES:**  
**BEWERTUNG:**  
 ENGAGE FORCE: WITH GAP SIZE 0-0.1MM CHECKED WITH GAUGE PART-NO.: 10803465  
 STECKKRAFT : MIT SPALTMASS 0-0.1MM GEMESSEN MIT LEHRE PART-NO.: 10803465  
 ENGAGE FORCE: WITH GAP SIZE 0.2±0.05MM CHECKED WITH GAUGE PART-NO.: 10757844  
 STECKKRAFT : MIT SPALTMASS 0.2±0.05MM GEMESSEN MIT LEHRE PART-NO.: 10757844  
 PERMISSIBLE DISASSEMBLING TOOL PART-NO.: .....  
 ZULAESSIGES ENTRIEGELUNGSMERKZEUG PART-NO.: .....  
 CRIMP MANUFACTURING PARAMETERS AND TOOLING ACCORDING TO DELPHI-SPECIFICATION  
 CRIMPVERARBEITUNGSPARAMETER UND WERKZEUGE GEMAESS DELPHI-SPECIFICATION  
 SLEEVE MATERIAL: X10CRNI188, SAE 301, DIN EN 1051  
 UEBERFEDER MATERIAL: X10CRNI188, SAE 301, DIN EN 1051

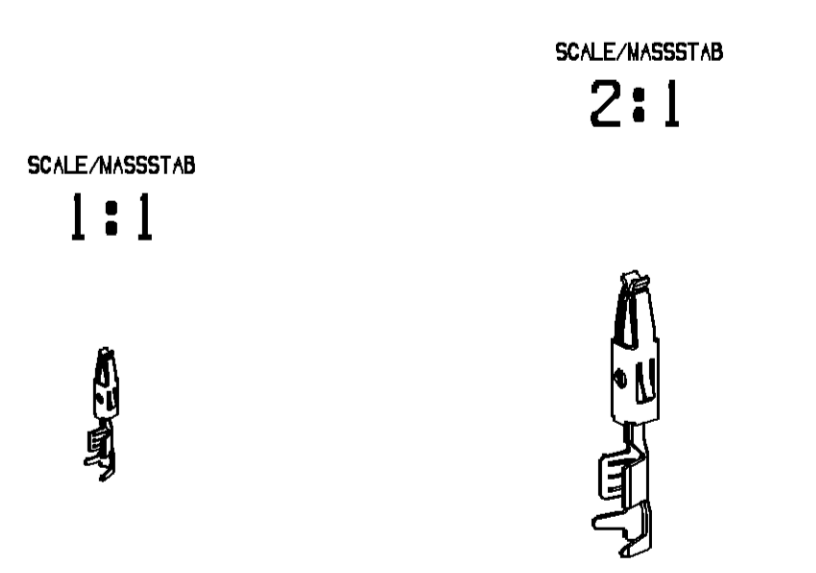
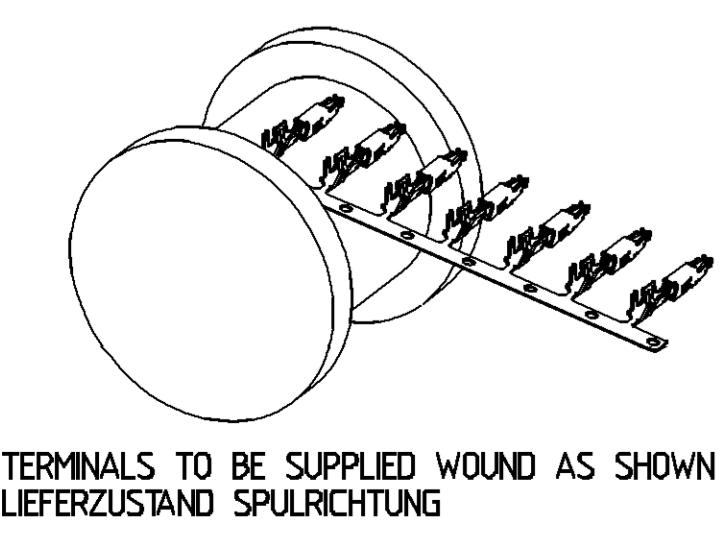

**DELPHI**  
 DELPHI DEUTSCHLAND GMBH  
 D-42119 MURRSTAL  
 COPYRIGHT 2001 DELPHI CORPORATION AND/OR ITS AFFILIATES. ALL RIGHTS RESERVED.  
 THIS DRAWING IS THE PROPERTY OF DELPHI CORPORATION AND CONTAINS DELPHI CONFIDENTIAL INFORMATION. THE REPRODUCTION, DISTRIBUTION AND UTILIZATION OF THIS DOCUMENT OR ITS CONTENTS OR PARTS THEREOF, AS WELL AS COMMUNICATION OF ANY CONTENT TO OTHERS, WITHOUT EXPRESS AUTHORIZATION, IS PROHIBITED.  
 DISE ZEICHNUNG IST EIGENTUM DER FIRMA DELPHI UND ENTHAEHLT DELPHI VERTRAULICHE INFORMATIONEN DIE REPRODUKTION VERTEILUNG UND NUTZUNG DIESER DOKUMENTES ODER SEINER ZUEHRENDEN GAB ODER DER AUFEN ALS KOPPIERUNG VON BELEGEN INHAUD ZU ANDEREN IST OHNE BEFUGENDEZUEHRENDEN DURCH DELPHI GEBUEHRT UNZULAESSIG.  
 DR WIRTH DATE 22NO01  
 AP/01 CVASA 22NO01  
 AP/02 WISNIEWSKI 11NO01  
 AP/03  
 AP/04  
 AP/05  
 SUBSTANCE OF CONCERN AND RECYCLED CONTENT PER DELPHI 1000000  
 POTENTIAL GERNEHETIGTE STOFFE UND REZYKLIERTER ANTEIL GEMESSEN DELPHI 1000000  
 MATERIAL SEE CHART  
 DRAWING NAME DSO 1.50 TERMINAL UNSEALED  
 DSO 1.50 KONTAKT UNGEDICHTET  
 DRAWING NUMBER 15396741  
 SIZE AD SCALE 10:1 FRAME NO 1 OF 1 SHEET NO 1 OF 1 REV 09 AG

**DELPHI**  
 PART DRAWING  
 DISTR CODE D  
 UNLESS OTHERWISE SPECIFIED  
 GENERAL TOLERANCES ACCORDING TO:  
 GD&T ACCORDING TO:  
 REFERENCE  
 FIRST ANGLE PROJECTION  
 SHARP CORNER TOLERANCE  
 DIMENSIONAL TOLERANCE CHART D  
 FROM TO TOLERANCE UNLESS OTHERWISE SPECIFIED  
 0 12 > 12  
 ±0.1 ±0.2  
 ANSULAH TOLERANCE #22  
 DO NOT SCALE  
 USE MATH DATA

## Данный компонент на территории Российской Федерации

### Вы можете приобрести в компании MosChip.

Для оперативного оформления запроса Вам необходимо перейти по данной ссылке:

<http://moschip.ru/get-element>

Вы можете разместить у нас заказ для любого Вашего проекта, будь то серийное производство или разработка единичного прибора.

В нашем ассортименте представлены ведущие мировые производители активных и пассивных электронных компонентов.

Нашей специализацией является поставка электронной компонентной базы двойного назначения, продукции таких производителей как XILINX, Intel (ex.ALTERA), Vicor, Microchip, Texas Instruments, Analog Devices, Mini-Circuits, Amphenol, Glenair.

Сотрудничество с глобальными дистрибьюторами электронных компонентов, предоставляет возможность заказывать и получать с международных складов практически любой перечень компонентов в оптимальные для Вас сроки.

На всех этапах разработки и производства наши партнеры могут получить квалифицированную поддержку опытных инженеров.

Система менеджмента качества компании отвечает требованиям в соответствии с ГОСТ Р ИСО 9001, ГОСТ РВ 0015-002 и ЭС РД 009

### Офис по работе с юридическими лицами:

105318, г.Москва, ул.Щербаковская д.3, офис 1107, 1118, ДЦ «Щербаковский»

Телефон: +7 495 668-12-70 (многоканальный)

Факс: +7 495 668-12-70 (доб.304)

E-mail: [info@moschip.ru](mailto:info@moschip.ru)

Skype отдела продаж:

moschip.ru

moschip.ru\_4

moschip.ru\_6

moschip.ru\_9