



**DV**SERIES

**MULTI-PURPOSE POWER LINE FILTERS**



**INTRODUCTIONS**

Two-stage filters are for susceptibility use when equipment impedance at radiation frequency is low.

**COMPONENTS**

PART NO.	C1(uF)	C2(uF)	L1(mH)	L2(mH)	Cy(pF)	R(KΩ)
03DVCG5	0.22	0.22	1.0	30	5500	330K
06DVCG5			1.7	70		
10DVCG5			1.2	40		
20DVCG5			1.73	30		

**MINIMUM INSERTION LOSS IN dB**

COMMONMODE(L-G) IN 50 OHM SYSTEM							
CURRENT RATING	FREQUENCY-MHz						
	.15	.50	1.0	5.0	10	30	
3A	12	25	35	50	45	40	
6A	23	40	50	55	55	40	
• 10A	10	20	30	50	45	35	
** 20A	20	20	35	45	45	30	
DIFFERENTIALMODE(L-L) IN 50 OHM SYSTEM							
3A	30	50	60	60	70	50	
6A	25	35	50	55	55	50	
• 10A	25	55	60	60	55	55	
** 20A	25	50	50	50	45	45	

• VDE approved in 8A  
 \*\* VDE approved in 16A

**INSERTION LOSS (TYPICAL)**

03DVCG5 --- COMMON MODE --- DIFF. MODE  
 06DVCG5 --- COMMON MODE --- DIFF. MODE

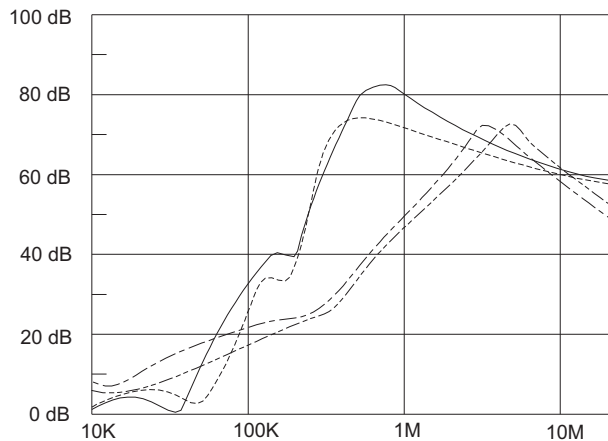

**SPECIFICATIONS**

- Maximum leakage current each line-to-ground: @115VAC 60Hz: 0.45mA  
 @250VAC 50Hz: 0.90mA
- Hipot rating (one minute)  
 line-to-ground: 2250VDC  
 line-to-line: 1450VDC
- Operating frequency: 50/60Hz
- Rated voltage: 115/250VAC

**SERIES DIMENSIONS**

PART NO.	DIMENSIONS IN INCHES/mm				
	A	B	C	D	E
03DVCG5	3.25 82.5	1.90 48.3	1.15 29.2	2.38 60.5	2.77 70.4
06DVCG5	3.75 95.2	2.06 52.3	1.54 39.1	2.94 74.7	3.34 84.8
10DVCG5					
20DVGG5	5.25 130.5	3.40 86.4		3.75 95.3	4.14 105.1

10DVCG5 --- COMMON MODE --- DIFF. MODE  
 20DVGG5 --- COMMON MODE --- DIFF. MODE

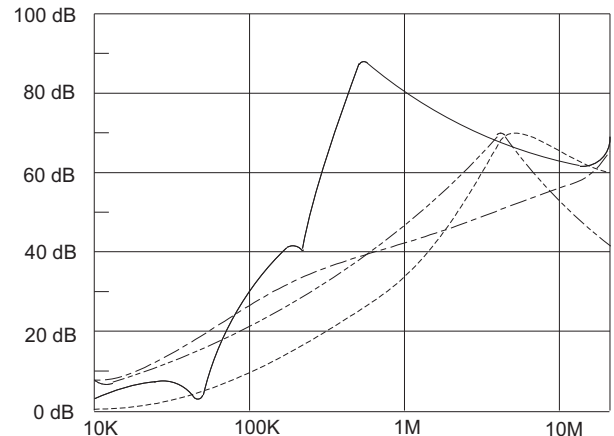

GENERAL PURPOSE TWO-STAGE FILTERS

**ELECTRICAL SCHEMATIC**

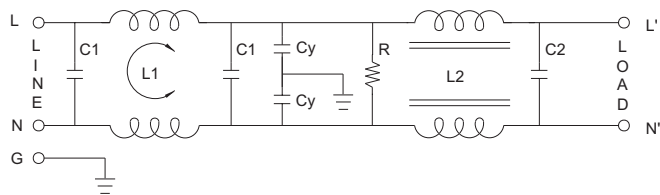

**MECHANICAL CONSTRUCTION**

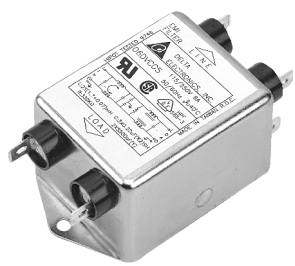

CG5

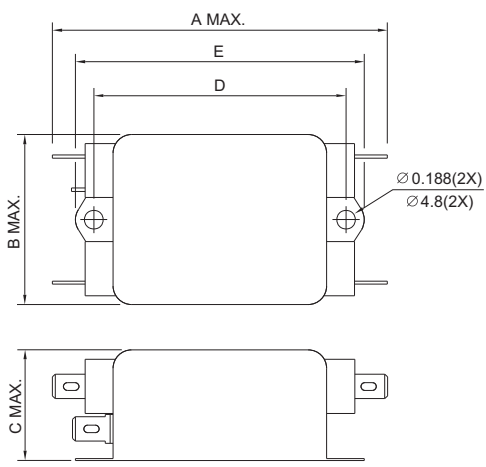

GG5

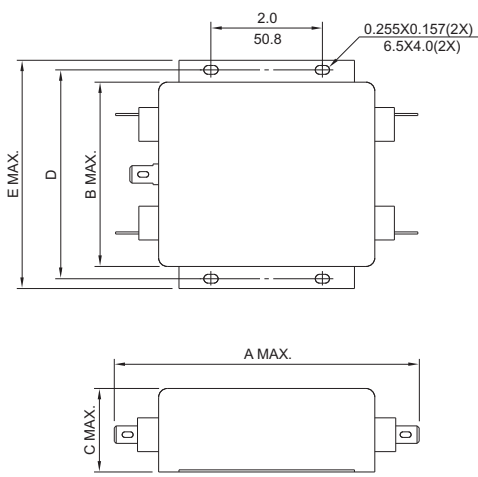

UNIT: INCH  
mm

## Данный компонент на территории Российской Федерации

### Вы можете приобрести в компании MosChip.

Для оперативного оформления запроса Вам необходимо перейти по данной ссылке:

<http://moschip.ru/get-element>

Вы можете разместить у нас заказ для любого Вашего проекта, будь то серийное производство или разработка единичного прибора.

В нашем ассортименте представлены ведущие мировые производители активных и пассивных электронных компонентов.

Нашей специализацией является поставка электронной компонентной базы двойного назначения, продукции таких производителей как XILINX, Intel (ex.ALTERA), Vicor, Microchip, Texas Instruments, Analog Devices, Mini-Circuits, Amphenol, Glenair.

Сотрудничество с глобальными дистрибьюторами электронных компонентов, предоставляет возможность заказывать и получать с международных складов практически любой перечень компонентов в оптимальные для Вас сроки.

На всех этапах разработки и производства наши партнеры могут получить квалифицированную поддержку опытных инженеров.

Система менеджмента качества компании отвечает требованиям в соответствии с ГОСТ Р ИСО 9001, ГОСТ РВ 0015-002 и ЭС РД 009

### Офис по работе с юридическими лицами:

105318, г.Москва, ул.Щербаковская д.3, офис 1107, 1118, ДЦ «Щербаковский»

Телефон: +7 495 668-12-70 (многоканальный)

Факс: +7 495 668-12-70 (доб.304)

E-mail: [info@moschip.ru](mailto:info@moschip.ru)

Skype отдела продаж:

moschip.ru

moschip.ru\_4

moschip.ru\_6

moschip.ru\_9