

7017X Series Surface Mount LEDs 0603 Package Size

Description and Features

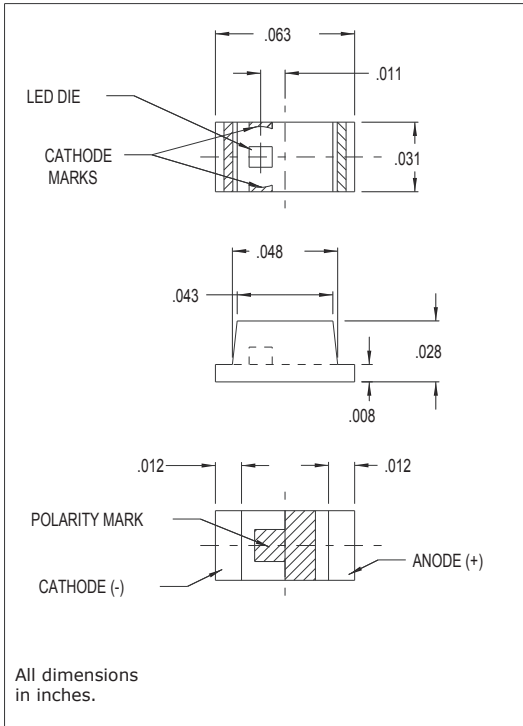

Surface Mount Technology

- Tape and reel packaged for high-speed autoinsertion.
- Convection and vapor-phase reflow compatible.
- Compact form enables high density placement.
- Packaged 4000 pieces per reel.
- RoHS Compliant

Leading Edge LED Optoelectronic Performance

- Consistent high brightness.

Exceptional Reliability

- Stringent process controls assure quality.
- Extensive qualification testing to meet strictest requirements.
- Designed to permit easy post-reflow solder joint inspection.

- Refer to "Solder Pad Geometry 1.pdf"

Electro-Optical Characteristics and Ratings

| PART NUMBER | 7017X15 | 7017X1 | 7017X7 | 7017X33 |
|---|-------------|-------------|--------------|-------------|
| Output Color | Green | Red | Yellow/Green | Yellow |
| Diffusion | Diffused | Diffused | Diffused | Diffused |
| Package Color | Clear | Clear | Clear | White |
| Test Current (mA) | 20 | 20 | 20 | 20 |
| Forward Voltage Typ. (V) | 2.1 | 1.7 | 2.1 | 1.9 |
| Forward Voltage Max. (V) | 2.8 | 2.3 | 2.8 | 2.4 |
| Luminous Intensity Min. (mcd) | 1.4 | 7.0 | 7.0 | 16 |
| Luminous Intensity Typ. (mcd) | 2.4 | 11.7 | 11.7 | 65 |
| Luminous Intensity Max. (mcd) | - | - | - | - |
| Peak Wavelength (nm) | 555 | 660 | 570 | 592 |
| Viewing Angle 2θ 1/2 (degrees) | 70 | 70 | 70 | 70 |
| Power Dissipation (mW) | 70 | 57.5 | 70 | 81 |
| Operating Temperature (°C) | -30 to +85 | -30 to +85 | -30 to +85 | -40 to +85 |
| Storage Temperature (°C) | -40 to +100 | -40 to +100 | -40 to +100 | -40 to +100 |
| Peak Forward Current Max. (1µs @ 10% duty cycle) (mA) | 60 | 60 | 60 | 100 |
| Reverse Voltage (IR=100µA) (V) | 4 | 4 | 4 | 5 |
| Lead Solder Time @ 260°C | 5 | 5 | 5 | 5 |

Данный компонент на территории Российской Федерации

Вы можете приобрести в компании MosChip.

Для оперативного оформления запроса Вам необходимо перейти по данной ссылке:

<http://moschip.ru/get-element>

Вы можете разместить у нас заказ для любого Вашего проекта, будь то серийное производство или разработка единичного прибора.

В нашем ассортименте представлены ведущие мировые производители активных и пассивных электронных компонентов.

Нашей специализацией является поставка электронной компонентной базы двойного назначения, продукции таких производителей как XILINX, Intel (ex.ALTERA), Vicor, Microchip, Texas Instruments, Analog Devices, Mini-Circuits, Amphenol, Glenair.

Сотрудничество с глобальными дистрибьюторами электронных компонентов, предоставляет возможность заказывать и получать с международных складов практически любой перечень компонентов в оптимальные для Вас сроки.

На всех этапах разработки и производства наши партнеры могут получить квалифицированную поддержку опытных инженеров.

Система менеджмента качества компании отвечает требованиям в соответствии с ГОСТ Р ИСО 9001, ГОСТ РВ 0015-002 и ЭС РД 009

Офис по работе с юридическими лицами:

105318, г.Москва, ул.Щербаковская д.3, офис 1107, 1118, ДЦ «Щербаковский»

Телефон: +7 495 668-12-70 (многоканальный)

Факс: +7 495 668-12-70 (доб.304)

E-mail: info@moschip.ru

Skype отдела продаж:

moschip.ru

moschip.ru_4

moschip.ru_6

moschip.ru_9