

# "High Frequency Ceramic Solutions"

**1575MHz GPS Ultra-Compact Ceramic Chip Antenna**

**P/N 1575AT44A0010**

Detail Specification: 9/24/2012

Page 1 of 4

## General Specifications

Part Number	1575AT44A0010
Frequency Range	1570~1580 MHz
Peak Gain (XZ-total)	0.5 dBi typ.
Average Gain (XZ-total)	-2.0 dBi typ.
Return Loss	9.5 dB min.

Input Power	2W max.
Impedance	50 Ω
Reel Quantity	1000
Operating Temperature	-40 to +85°C
Storage Temperature	+5 to +35°C, Humidity: 45-75%RH, 18 mos. Max

P/N Suffix	Packaging Style	Bulk	Suffix = S	Eg. 1575AT44A0010S
		T & R	Suffix = E	Eg. 1575AT44A0010E
	Termination Style	100% Tin	Suffix = None	Eg. 1575AT44A0010(E or S)
		Tin / Lead	Please consult Factory	
	EVB with SMA Connector	1575AT44A0010-EB1SMA		

## Terminal Configuration

No.	Function
1	GND
2	NC
3	NC
4	GND
5	NC
6	NC
7	Feeding
8	GND

## Mechanical Dimensions

	In	mm
L	0.177 ± 0.012	4.50 ± 0.30
W	0.122 ± 0.012	3.10 ± 0.30
T	0.059 ± 0.004	1.50 ± 0.10
a1	0.022 ± 0.008	0.55 ± 0.20
a2	0.079 ± 0.008	2.00 ± 0.20
b	0.004 min	0.1 min
c	0.012 +.004/-0.008	0.30 +0.1/-0.2
g	0.043 ± 0.006	1.10 ± 0.15
p	0.065 ± 0.008	1.65 ± 0.20

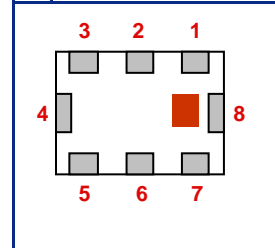
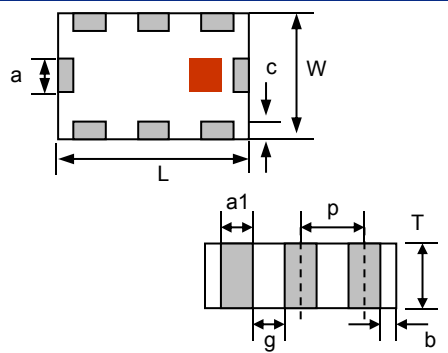

Johanson Technology, Inc. reserves the right to make design changes without notice.  
All sales are subject to Johanson Technology, Inc. terms and conditions.



[www.johansontechnology.com](http://www.johansontechnology.com)

4001 Calle Tecate • Camarillo, CA 93012 • TEL 805.389.1166 FAX 805.389.1821

2012 Johanson Technology, Inc. All Rights Reserved

# "High Frequency Ceramic Solutions"

1575MHz GPS Ultra-Compact Ceramic Chip Antenna

P/N 1575AT44A0010

Detail Specification: 9/24/2012

Page 2 of 4

## Mounting Considerations

\* Line width should be designed to match 50Ω characteristic impedance, depending on PCB material and thickness.

### Without Matching Circuits - Units in mm

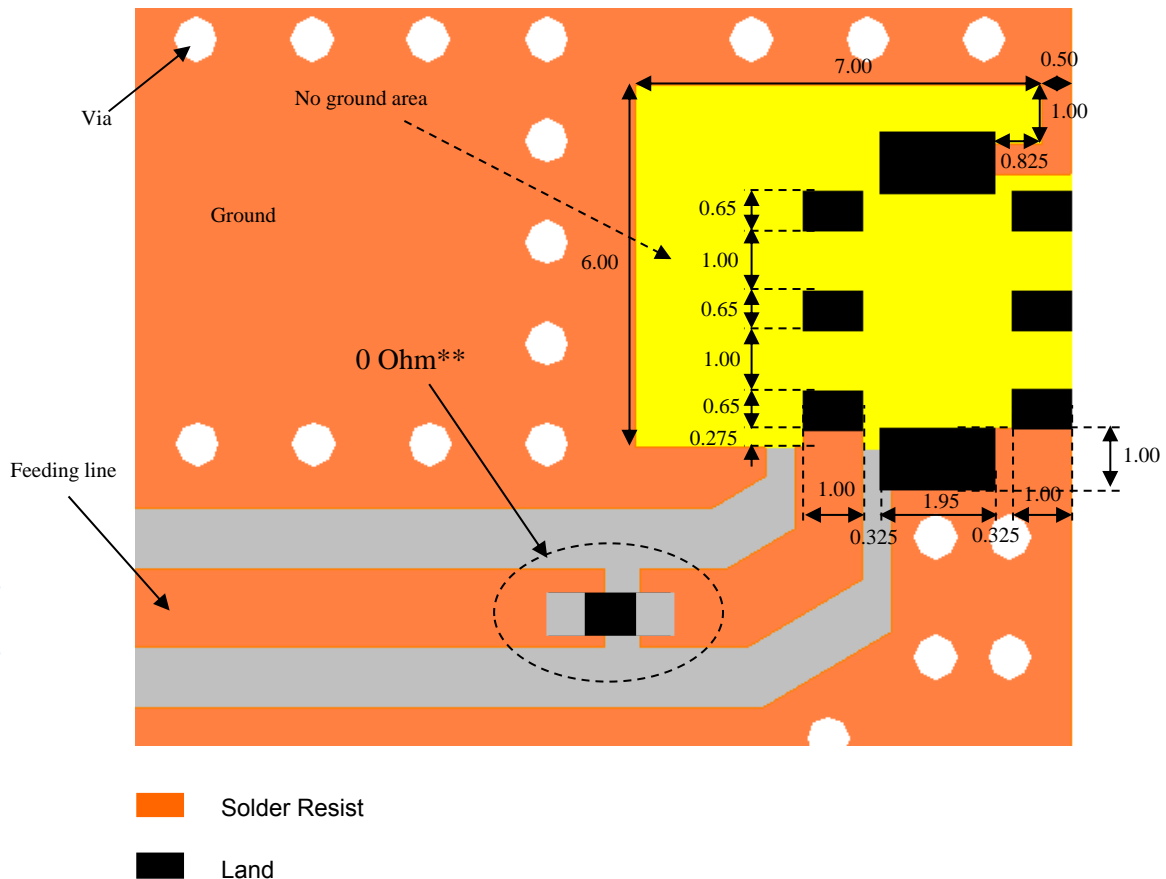

\*\*When doing the layout of your PCB make sure you leave place holders for a "shunt-series-shunt" (Pi) matching network in your preferred case size. For any further questions, contact our engineering support team at:

<http://www.johansontechnology.com/en/ask-a-technical-question.html>



# "High Frequency Ceramic Solutions"

1575MHz GPS Ultra-Compact Ceramic Chip Antenna

P/N 1575AT44A0010

Detail Specification: 9/24/2012

Page 3 of 4

## Typical Electrical Characteristics (T=25°C)

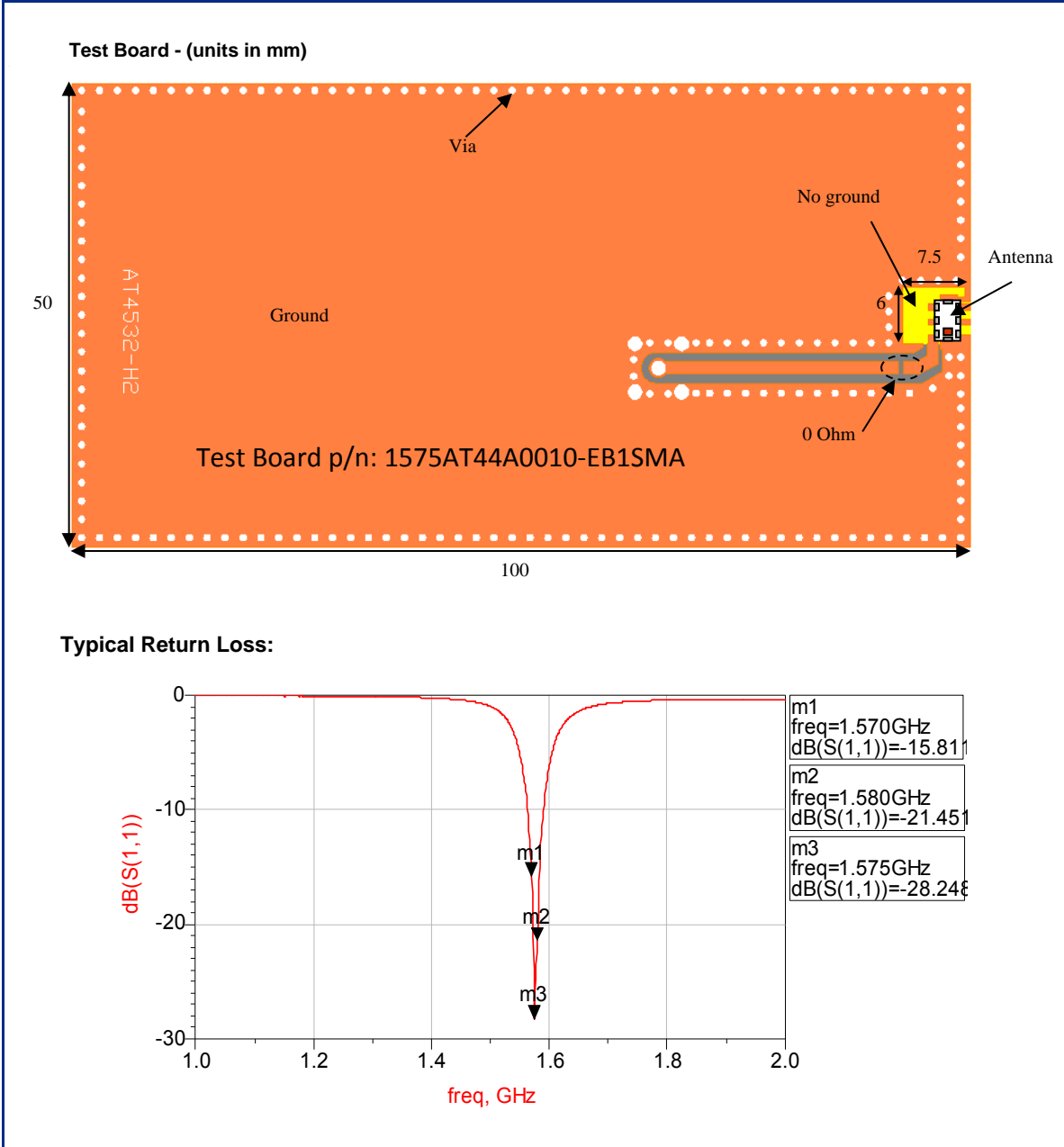

Johanson Technology, Inc. reserves the right to make design changes without notice.

All sales are subject to Johanson Technology, Inc. terms and conditions.



[www.johansontechnology.com](http://www.johansontechnology.com)

4001 Calle Tecate • Camarillo, CA 93012 • TEL 805.389.1166 FAX 805.389.1821

2012 Johanson Technology, Inc. All Rights Reserved

# "High Frequency Ceramic Solutions"

Preliminary

1575MHz GPS Ultra-Compact Ceramic Chip Antenna

P/N 1575AT44A0010

Detail Specification: 9/24/2012

Page 4 of 4

## Typical Radiation Patterns

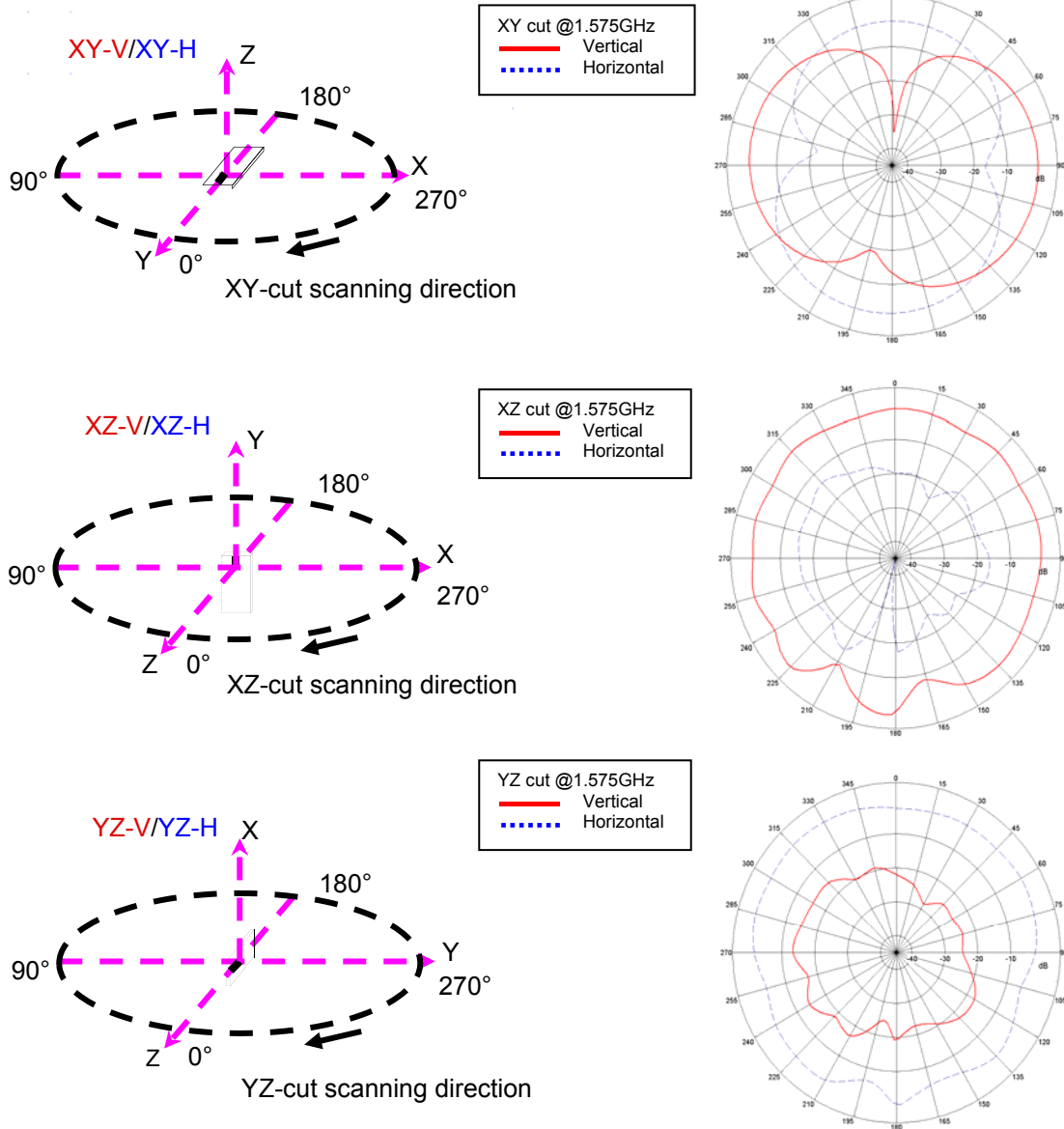

Johanson Technology, Inc. reserves the right to make design changes without notice.

All sales are subject to Johanson Technology, Inc. terms and conditions.



[www.johansontechnology.com](http://www.johansontechnology.com)

4001 Calle Tecate • Camarillo, CA 93012 • TEL 805.389.1166 FAX 805.389.1821

2012 Johanson Technology, Inc. All Rights Reserved

## Данный компонент на территории Российской Федерации

### Вы можете приобрести в компании MosChip.

Для оперативного оформления запроса Вам необходимо перейти по данной ссылке:

<http://moschip.ru/get-element>

Вы можете разместить у нас заказ для любого Вашего проекта, будь то серийное производство или разработка единичного прибора.

В нашем ассортименте представлены ведущие мировые производители активных и пассивных электронных компонентов.

Нашей специализацией является поставка электронной компонентной базы двойного назначения, продукции таких производителей как XILINX, Intel (ex.ALTERA), Vicor, Microchip, Texas Instruments, Analog Devices, Mini-Circuits, Amphenol, Glenair.

Сотрудничество с глобальными дистрибьюторами электронных компонентов, предоставляет возможность заказывать и получать с международных складов практически любой перечень компонентов в оптимальные для Вас сроки.

На всех этапах разработки и производства наши партнеры могут получить квалифицированную поддержку опытных инженеров.

Система менеджмента качества компании отвечает требованиям в соответствии с ГОСТ Р ИСО 9001, ГОСТ РВ 0015-002 и ЭС РД 009

### Офис по работе с юридическими лицами:

105318, г.Москва, ул.Щербаковская д.3, офис 1107, 1118, ДЦ «Щербаковский»

Телефон: +7 495 668-12-70 (многоканальный)

Факс: +7 495 668-12-70 (доб.304)

E-mail: [info@moschip.ru](mailto:info@moschip.ru)

Skype отдела продаж:

moschip.ru

moschip.ru\_4

moschip.ru\_6

moschip.ru\_9