

181-039 M29504/14 Style Front Release Pin Terminus Size 16

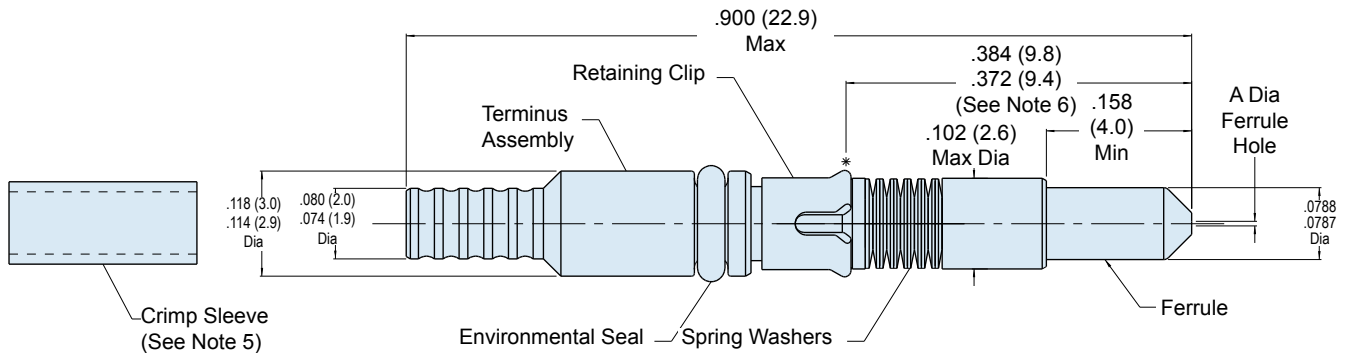
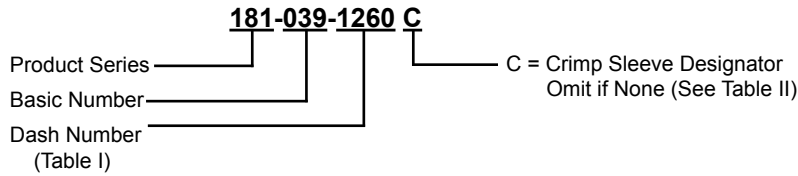

| Assembly Dash Number | A Dia (Microns) |
|----------------------|-----------------|
| 1250 | 126.0 125.0 |
| 1255 | 126.5 125.5 |
| 1260 | 127.0 126.0 |
| 1270 | 128.0 127.0 |
| 1420 | 143.0 142.0 |

Consult Factory for Additional Sizes

| Designator | Cable Diameter (MIL-Spec) | Part Number |
|------------|---------------------------|-------------|
| C | 2.0-2.4 mm | 265-008 |

| Part Number | Accessory |
|-------------|--------------------------|
| 182-012 | Crimp Tool |
| 182-013 | Insertion Tool, Straight |
| 182-014 | Insertion Tool, 90° |
| 182-015 | Removal Tool |
| 182-017 | Hand Polishing Tool |

APPLICATION NOTES

- Assembly packaged in plastic bag and tag identified with manufacturer's name and part number.
- Material/ Finish:
Ferrule: Zirconia Ceramic/ N.A.
Terminus Assembly: Stainless Steel/ Passivate
Retaining Clip, Spring Washers: Spring Alloy / N.A.
Seal: Fluorosilicone
Crimp Sleeve: Brass Alloy/Nickel
- Crimp Sleeve may be ordered separately (Table II).
- Metric dimensions (mm) are in parentheses
- Dummy Terminus: Part Number 181-051
- Dimension to be measured when installed into insert equivalent fixture per MIL-PRF-29504/14

Данный компонент на территории Российской Федерации

Вы можете приобрести в компании MosChip.

Для оперативного оформления запроса Вам необходимо перейти по данной ссылке:

<http://moschip.ru/get-element>

Вы можете разместить у нас заказ для любого Вашего проекта, будь то серийное производство или разработка единичного прибора.

В нашем ассортименте представлены ведущие мировые производители активных и пассивных электронных компонентов.

Нашей специализацией является поставка электронной компонентной базы двойного назначения, продукции таких производителей как XILINX, Intel (ex.ALTERA), Vicor, Microchip, Texas Instruments, Analog Devices, Mini-Circuits, Amphenol, Glenair.

Сотрудничество с глобальными дистрибьюторами электронных компонентов, предоставляет возможность заказывать и получать с международных складов практически любой перечень компонентов в оптимальные для Вас сроки.

На всех этапах разработки и производства наши партнеры могут получить квалифицированную поддержку опытных инженеров.

Система менеджмента качества компании отвечает требованиям в соответствии с ГОСТ Р ИСО 9001, ГОСТ РВ 0015-002 и ЭС РД 009

Офис по работе с юридическими лицами:

105318, г.Москва, ул.Щербаковская д.3, офис 1107, 1118, ДЦ «Щербаковский»

Телефон: +7 495 668-12-70 (многоканальный)

Факс: +7 495 668-12-70 (доб.304)

E-mail: info@moschip.ru

Skype отдела продаж:

moschip.ru

moschip.ru_4

moschip.ru_6

moschip.ru_9