

| REV. | DATE     | D.C.N. NUMBER | DESCRIPTION | CHECKED BY DATE | APPROVED BY DATE |
|------|----------|---------------|-------------|-----------------|------------------|
| 1    | 22/09/11 |               | FIRST ISSUE | MH<br>22/09/11  | PW<br>22/09/11   |

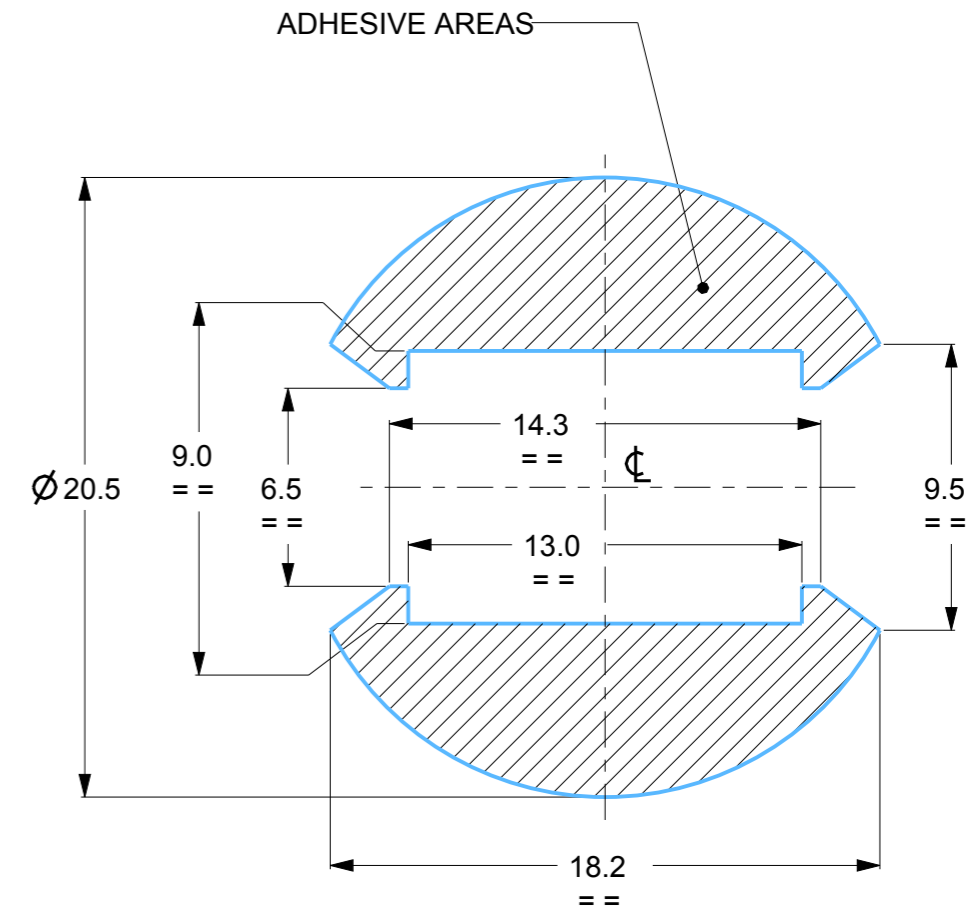
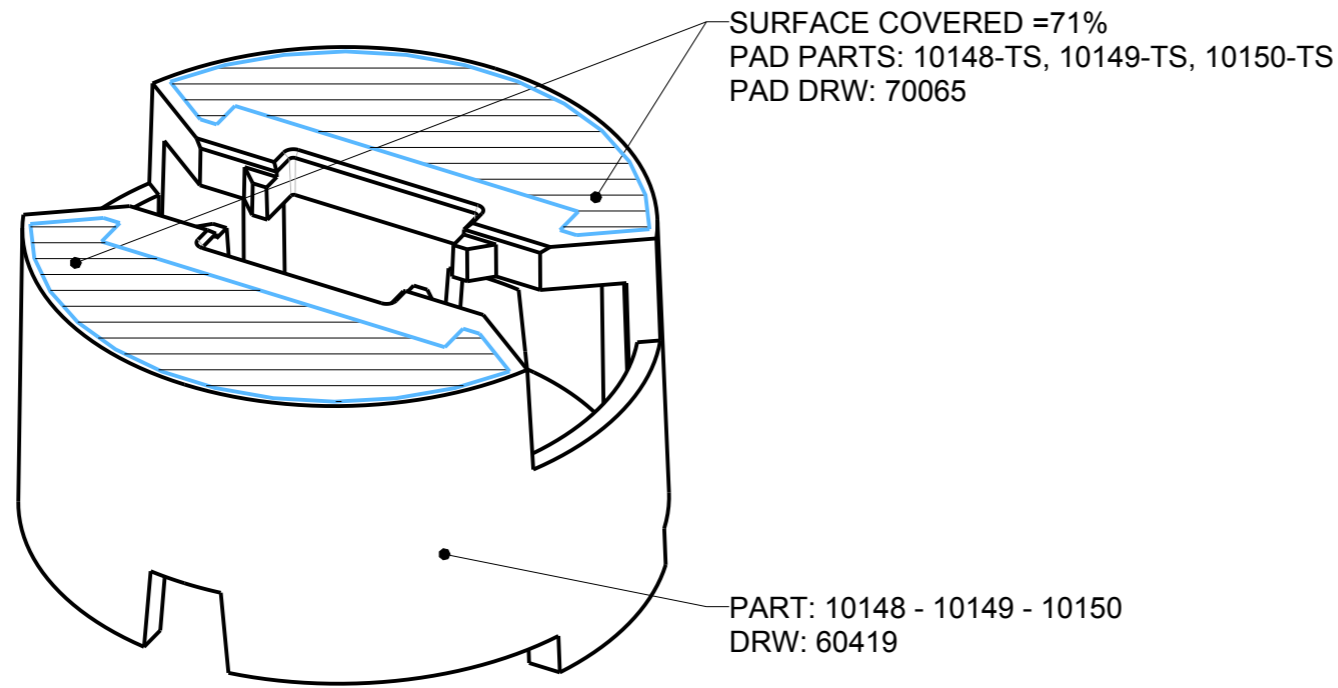

NOTES:  
-TAPE SPEC: 3M 9495LE  
-THICKNESS 0.17mm  
-GENERAL OFFSET FROM HOLDER EDGES IS 0.2mm

| PART NUMBER | COLOUR |
|-------------|--------|
| 10148-TS    | BLACK  |
| 10149-TS    | CLEAR  |
| 10150-TS    | WHITE  |

SCALE 4:1 Sheet 2 of 10

|  |  |  |  |       |                              |
|--|--|--|--|-------|------------------------------|
| <br><small>103 BUCKINGHAM AVE, SLOUGH, BERKSHIRE, SL1 4PF, UK<br/>Tel: +44 1753 610800. Fax: +44 1753 611359<br/>Email: design@carclo-optics.com<br/>www.carclo-optics.com</small> | Title                                      | 20mm DIA LED TAPED OPTIC HOLDER FOR OSRAM DRAGON LED |  |       |                              |
|  | Customer                                   | CARCLO   |  |       |                              |
| Drawn by   | FP   | Material   | SEE NOTE   | Scale | AS SPEC.                     |
| THIRD ANGLE PROJECTION   | GENERAL TOLERANCES UNLESS OTHERWISE STATED |  | DIMENSIONS IN mm   |       | Format Size                  |
|  | LINEAR                                     | ANGULAR  |  |       | A3                           |
|  | 0 ± 0.25                                   | 0 ± 1°   | CAD File   |       | 80-12567-70064-UNI-SHEET-PAD |
|  | 0.0 ± 0.1                                  | 0.0 ± 0.5°   | Drw. N°  |       | 70065                        |
|  | 0.00 ± 0.05                                | 0.00 ± 0.1°  | Part N°  |       | SEE TABLE                    |
|  | CARCLO technical plastics                  |  | CONFIDENTIAL: UNAUTHORISED COPYING, DISCUSSION & DISTRIBUTION PROHIBITED |       |                              |

# GENERAL LAYOUT INFO

| REV. | DATE     | D.C.N. NUMBER | DESCRIPTION | CHECKED BY DATE | APPROVED BY DATE |
|------|----------|---------------|-------------|-----------------|------------------|
| 1    | 22/09/11 |               | FIRST ISSUE | MH<br>22/09/11  | PW<br>22/09/11   |

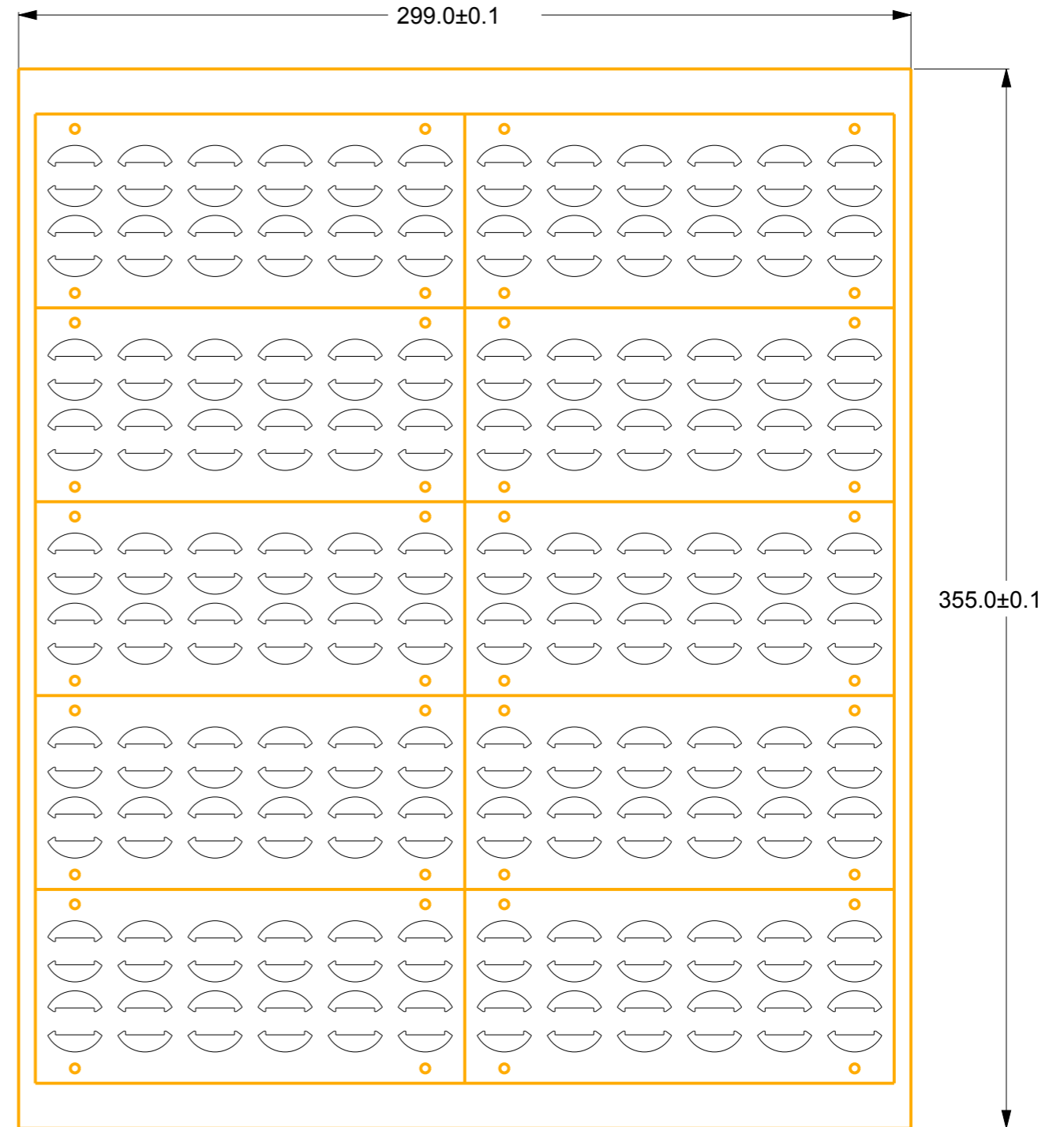
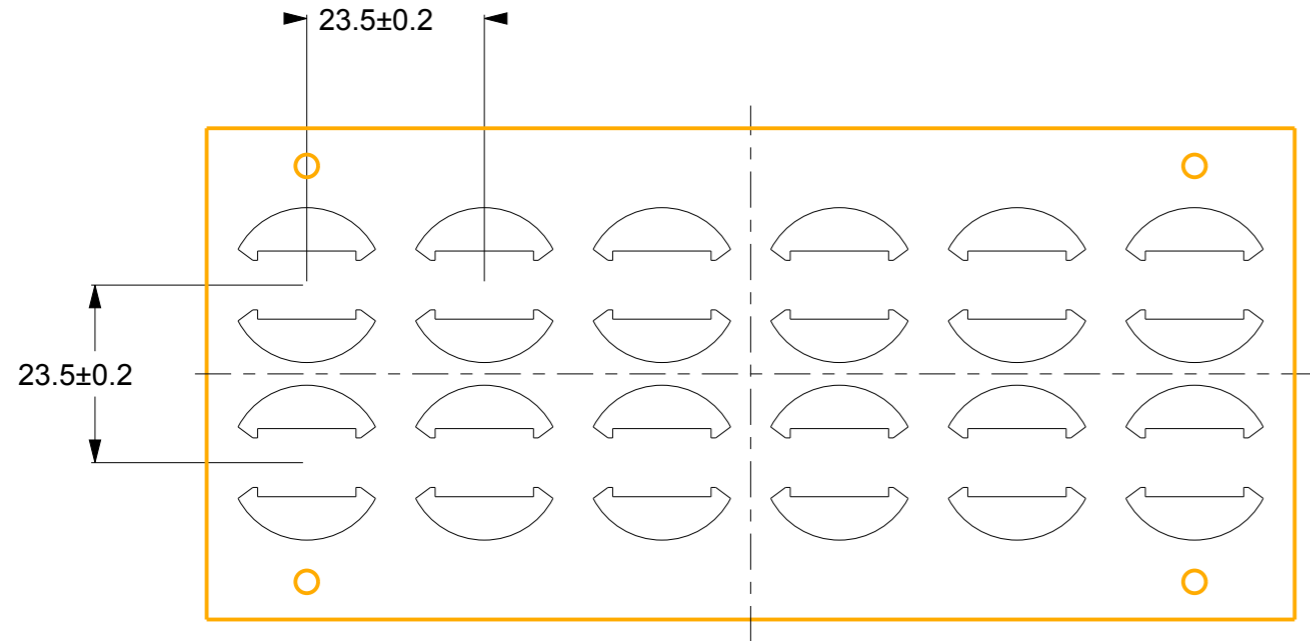

- NOTES:
- TAPE SPEC: 3M 9495LE
  - THICKNESS 0.17mm
  - GENERAL OFFSET FROM HOLDER EDGES IS 0.2mm

SCALE 1:2

|  |  |             |  |          |             |          |
|--|--|-------------|--|----------|-------------|----------|
| <p>103 BUCKINGHAM AVE, SLOUGH, BERKSHIRE, SL1 4PF, UK<br/>Tel: +44 1753 610800, Fax: +44 1753 611359<br/>Email: design@carclo-optics.com<br/>www.carclo-optics.com</p> | Title                                      |             | UNIVERSAL SHEET ADHESIVE PAD ASSEMBLY                                    |          |             |          |
|  | Customer                                   |             | CARCLO   |          |             |          |
| Drawn by   |  | FP          | Material   | SEE NOTE | Scale       | AS SPEC. |
| THIRD ANGLE PROJECTION   | GENERAL TOLERANCES UNLESS OTHERWISE STATED |             | DIMENSIONS IN mm   |          | Format Size |          |
|  | LINEAR                                     | ANGULAR     | CAD File   |          | A3          |          |
|  | 0 ± 0.25                                   | 0 ± 1°      | 80-12567-70064-UNI-SHEET-PAD   |          |             |          |
|  | 0.0 ± 0.1                                  | 0.0 ± 0.5°  | Drw. N°  |          | 70064       |          |
|  | 0.00 ± 0.05                                | 0.00 ± 0.1° | Part N°  |          | 12567       |          |
| CARCLO technical plastics  |  |             | CONFIDENTIAL: UNAUTHORISED COPYING, DISCUSSION & DISTRIBUTION PROHIBITED |          |             |          |

## Данный компонент на территории Российской Федерации

### Вы можете приобрести в компании MosChip.

Для оперативного оформления запроса Вам необходимо перейти по данной ссылке:

<http://moschip.ru/get-element>

Вы можете разместить у нас заказ для любого Вашего проекта, будь то серийное производство или разработка единичного прибора.

В нашем ассортименте представлены ведущие мировые производители активных и пассивных электронных компонентов.

Нашей специализацией является поставка электронной компонентной базы двойного назначения, продукции таких производителей как XILINX, Intel (ex.ALTERA), Vicor, Microchip, Texas Instruments, Analog Devices, Mini-Circuits, Amphenol, Glenair.

Сотрудничество с глобальными дистрибьюторами электронных компонентов, предоставляет возможность заказывать и получать с международных складов практически любой перечень компонентов в оптимальные для Вас сроки.

На всех этапах разработки и производства наши партнеры могут получить квалифицированную поддержку опытных инженеров.

Система менеджмента качества компании отвечает требованиям в соответствии с ГОСТ Р ИСО 9001, ГОСТ РВ 0015-002 и ЭС РД 009

### Офис по работе с юридическими лицами:

105318, г.Москва, ул.Щербаковская д.3, офис 1107, 1118, ДЦ «Щербаковский»

Телефон: +7 495 668-12-70 (многоканальный)

Факс: +7 495 668-12-70 (доб.304)

E-mail: [info@moschip.ru](mailto:info@moschip.ru)

Skype отдела продаж:

moschip.ru

moschip.ru\_4

moschip.ru\_6

moschip.ru\_9