



Single & Double-Ended Cordsets & Receptacles

#18 AWG power and #22 AWG control conductors
 Oil- and abrasion-resistant black polyurethane (PUR) jacket
 Mating receptacles available in male and female designs

NEW	19P		
FEMALE FACE VIEW		MALE FACE VIEW	
COLOR CODE	1- violet 2- red 3- gray 4- red/blue 5- blue (#18AWG)	6- green 7- brown (#18AWG) 8- white/green 9- white/yellow 10- white/gray	11- black 12- green/yellow-gnd (#18AWG) 13- yellow/brown 14- brown/green 15- white 16- yellow 17- pink 18- gray/brown 19- gray/pink
VOLTAGE	300V		
CURRENT	3A / 2A		
CONDUCTOR	#18-3 / #22-16		

FEMALE	FIG	SINGLE-ENDED CORDSETS WITH #18 AWG/#22 AWG PVC CABLE 5 METERS LONG
STRAIGHT	1	303000P80M050
MATING MALE RECEPTACLE*	3	3R3N36E80C300
FEMALE/MALE	FIG	DOUBLE-ENDED CORDSETS WITH #18 AWG/#22 AWG PVC CABLE 5 METERS LONG
STRAIGHT/STRAIGHT	2	333030P80M050
MATING FEMALE RECEPTACLE*	4	3R3N30E80C300

CATALOG OPTIONS

Use the following chart to modify your part's specifications

303000P80M050

CABLE LENGTH
 10 METER M100

Specifications



MECHANICAL

CONNECTOR FACE: PVC - UL STD 94 - V0
 MOLDED BODY: PVC - UL STD 94 - V0
 COUPLING NUT: ZINC DIECAST W/ BLACK EPOXY COAT
 CONTACT: GOLD PLATED BRASS
 CABLE: BLACK, #18 AWG (.75mm²) & #22 AWG (.34mm²), PUR JACKET & PVC CONDUCTOR INSULATION OVER, 42 X .15mm (#18) AND 42 X .10mm (#22) COPPER STRANDING

OUTSIDE DIAMETER: 19P - .45" (11.4mm)
 RECEPTACLE SHELL: GRAY ANODIZED ALUMINUM
 RECEPTACLE INSERT: PVC - UL STD 94 - V0
 RECEPTACLE CONDUCTORS: #22 AWG W/ PVC INSULATION #18 AWG W/ PVC INSULATION

ELECTRICAL

VOLTAGE RATING: 300V AC/DC
 AMPERAGE: 3A - 18AWG
 2A - 22AWG

ENVIRONMENTAL

PROTECTION: IP 68
 AMBIENT OPERATING TEMP: -4° TO 176° F (-20° TO 80° C)

CORDSET DIMENSIONS

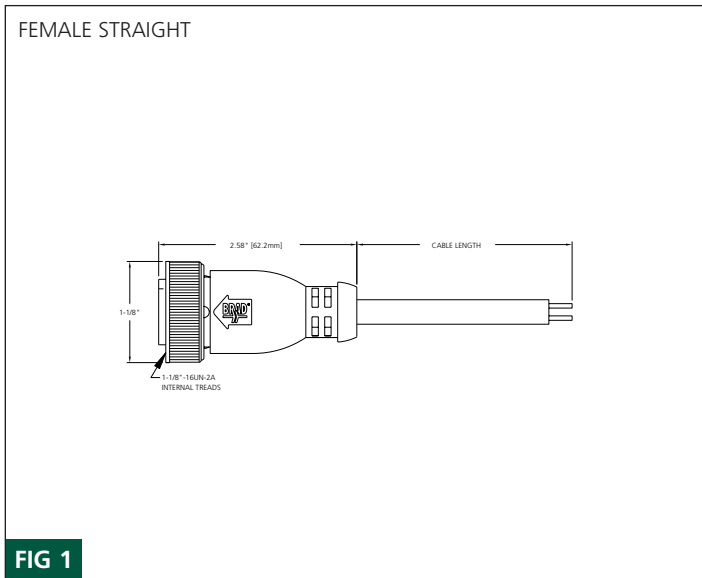

RECEPTACLE DIMENSIONS

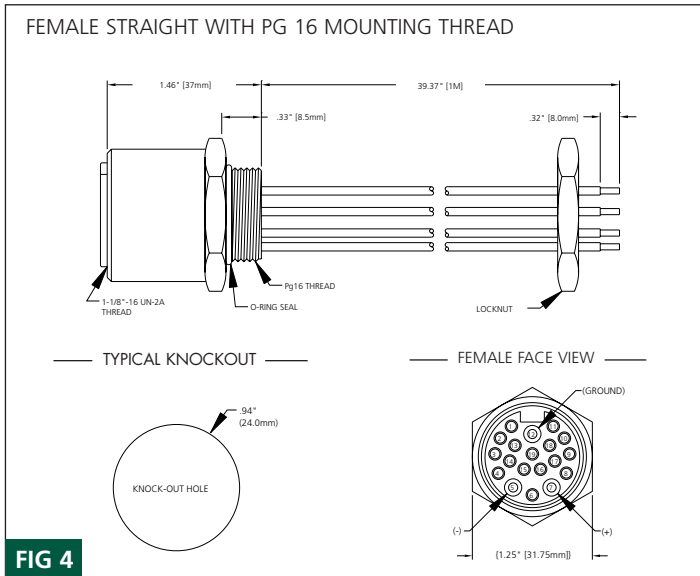
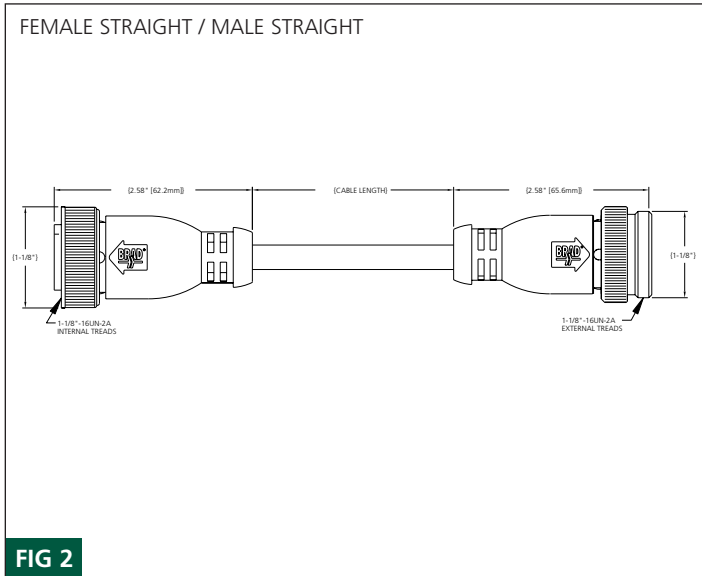
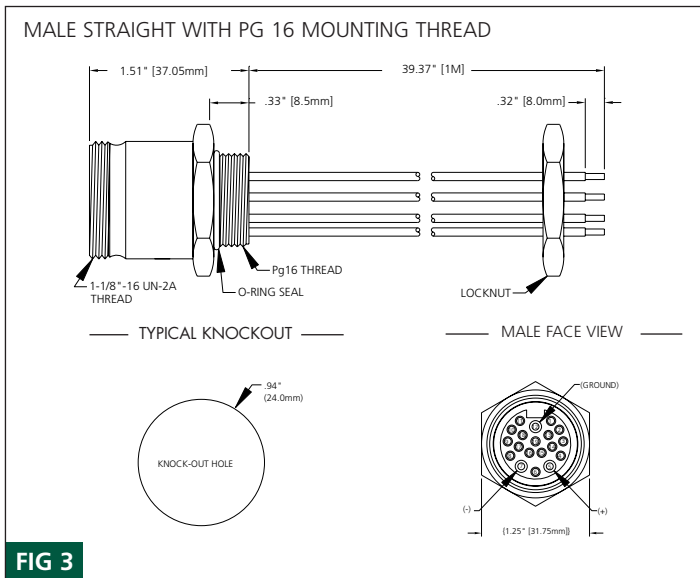

Данный компонент на территории Российской Федерации

Вы можете приобрести в компании MosChip.

Для оперативного оформления запроса Вам необходимо перейти по данной ссылке:

<http://moschip.ru/get-element>

Вы можете разместить у нас заказ для любого Вашего проекта, будь то серийное производство или разработка единичного прибора.

В нашем ассортименте представлены ведущие мировые производители активных и пассивных электронных компонентов.

Нашей специализацией является поставка электронной компонентной базы двойного назначения, продукции таких производителей как XILINX, Intel (ex.ALTERA), Vicor, Microchip, Texas Instruments, Analog Devices, Mini-Circuits, Amphenol, Glenair.

Сотрудничество с глобальными дистрибьюторами электронных компонентов, предоставляет возможность заказывать и получать с международных складов практически любой перечень компонентов в оптимальные для Вас сроки.

На всех этапах разработки и производства наши партнеры могут получить квалифицированную поддержку опытных инженеров.

Система менеджмента качества компании отвечает требованиям в соответствии с ГОСТ Р ИСО 9001, ГОСТ РВ 0015-002 и ЭС РД 009

Офис по работе с юридическими лицами:

105318, г.Москва, ул.Щербаковская д.3, офис 1107, 1118, ДЦ «Щербаковский»

Телефон: +7 495 668-12-70 (многоканальный)

Факс: +7 495 668-12-70 (доб.304)

E-mail: info@moschip.ru

Skype отдела продаж:

moschip.ru

moschip.ru_4

moschip.ru_6

moschip.ru_9