

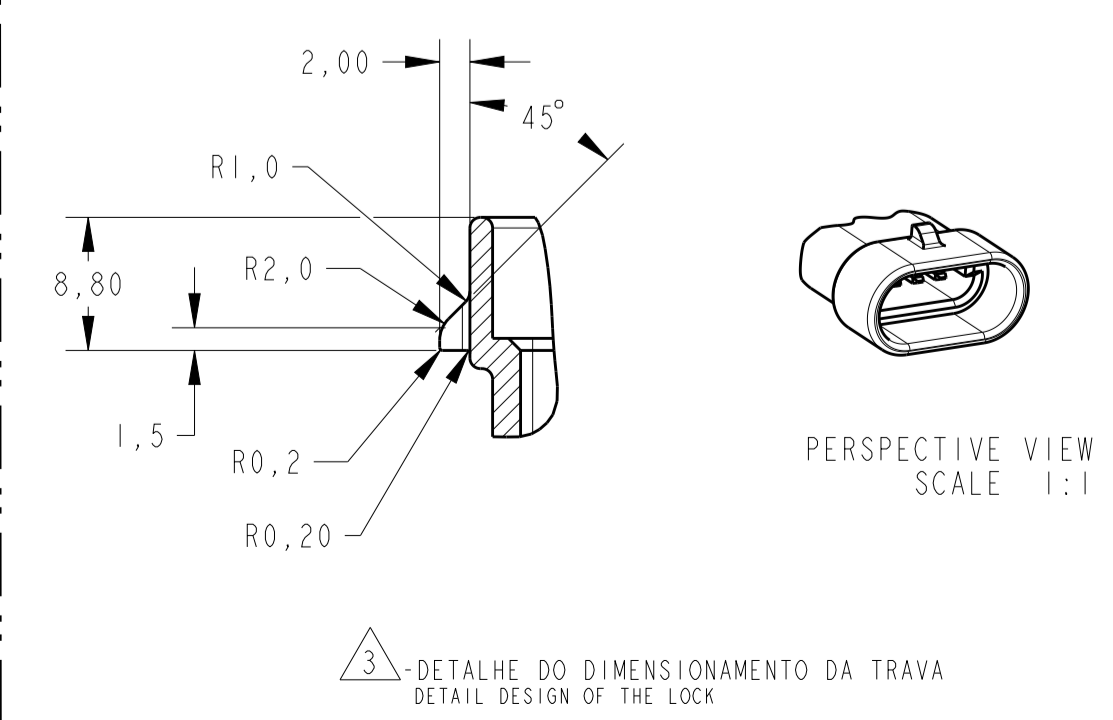

REVISIONS				
P.	LTN.	DESCRIPTION	DATE	DMN. APVD.
R4		REVISED DESIGN ECO-12-011787	27JUN2012	NCL MCM
R5		ADDED PRODUCT SPEC. ECO-15-001585	12FEB2015	NCL MLO

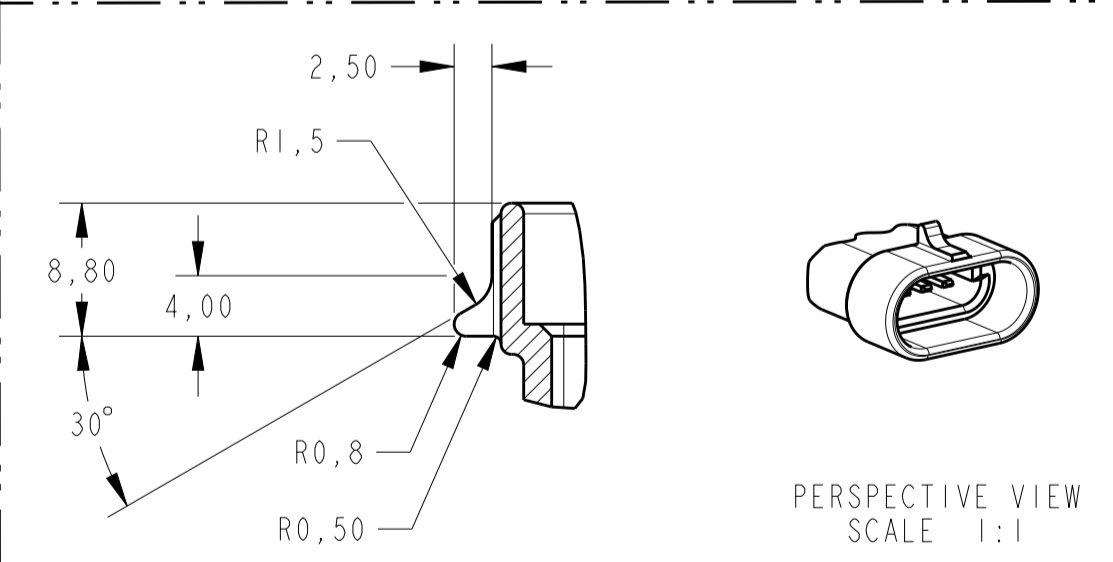
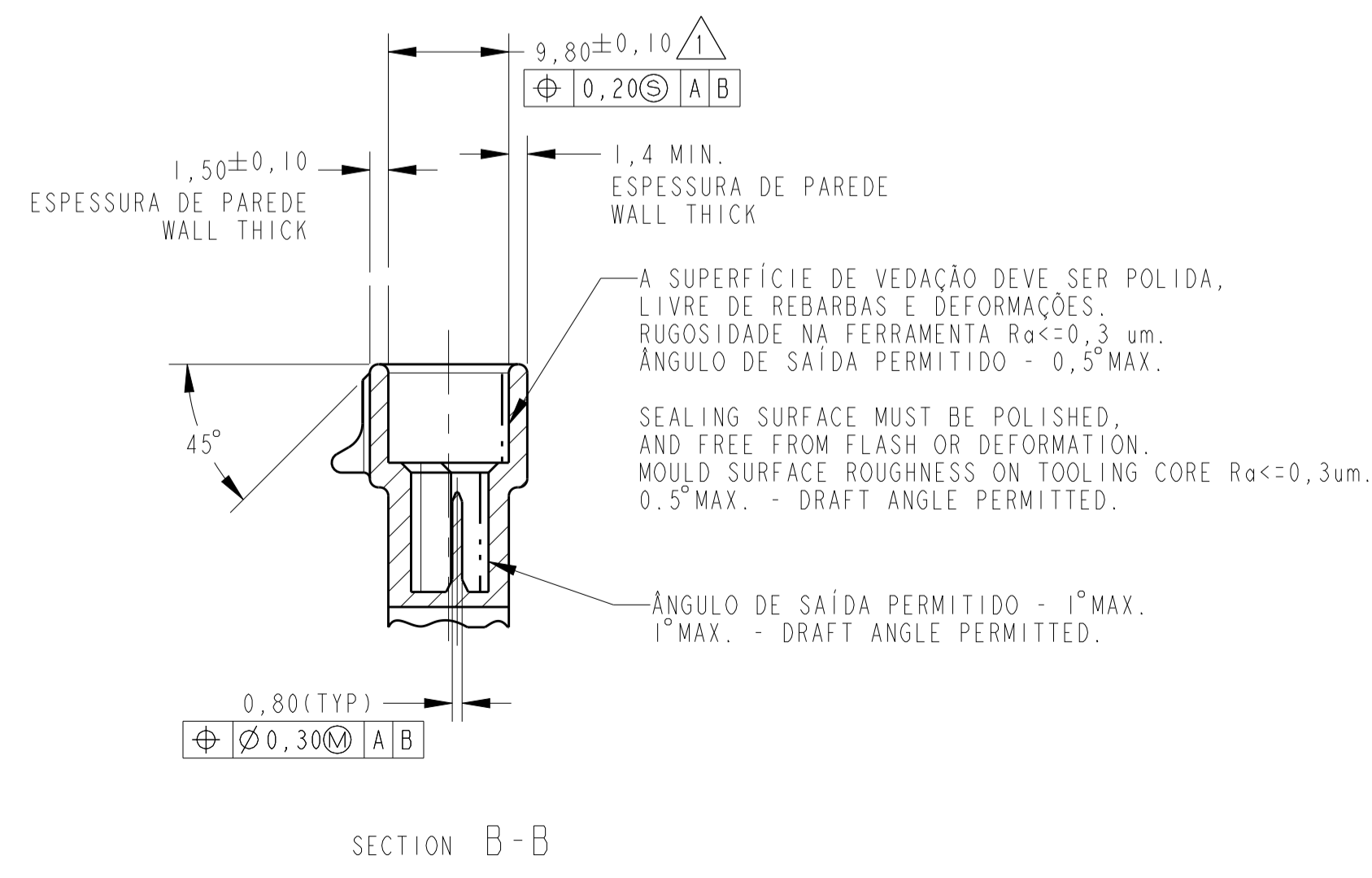
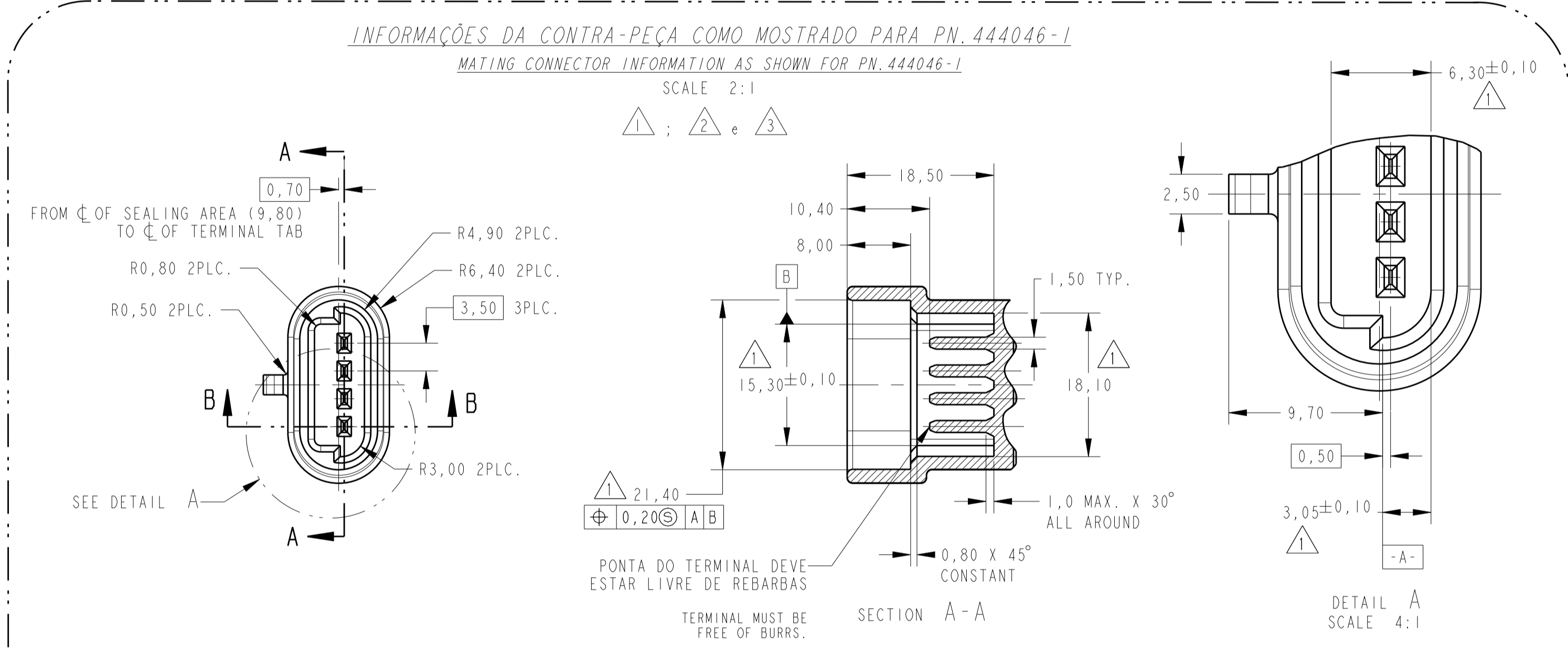
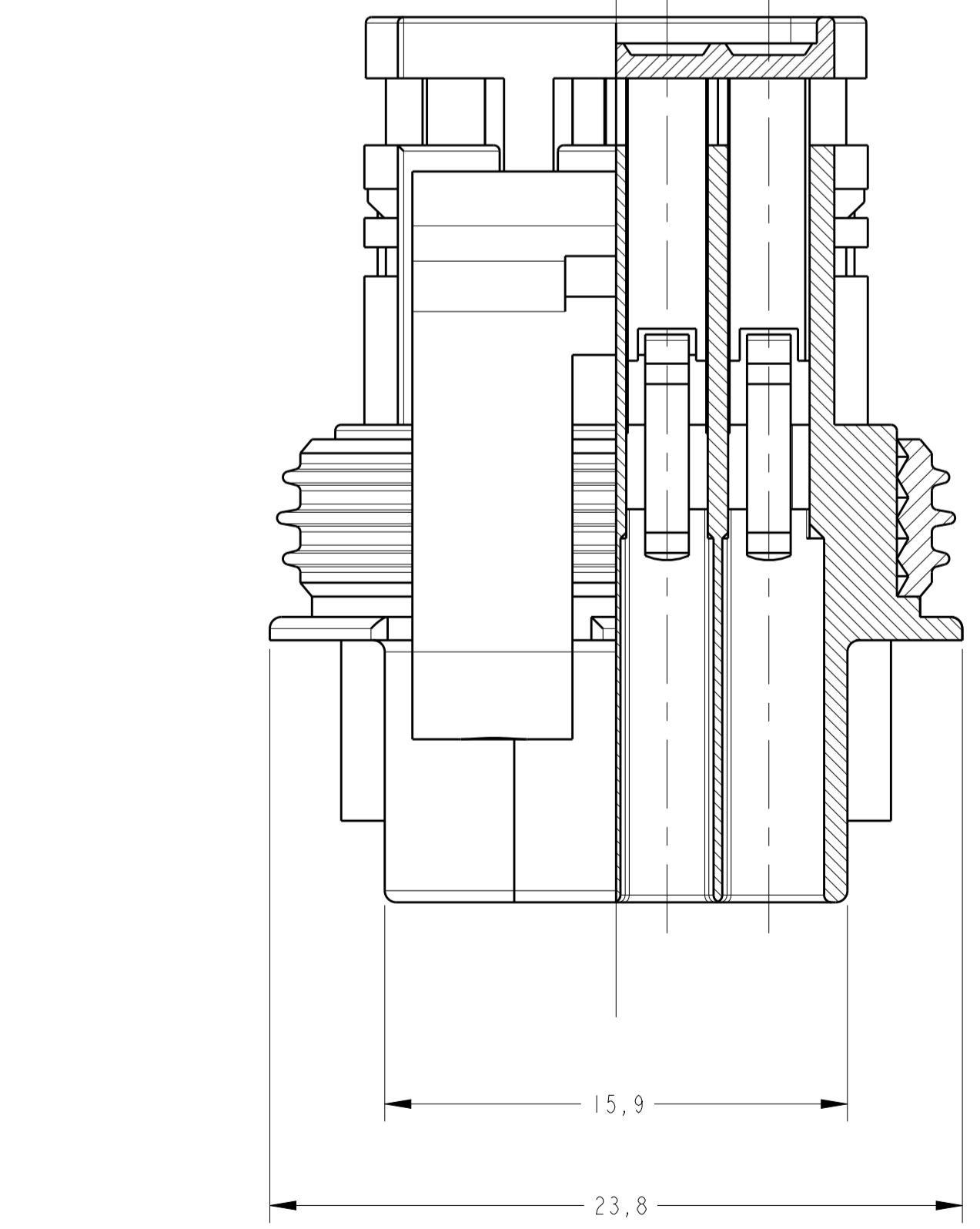
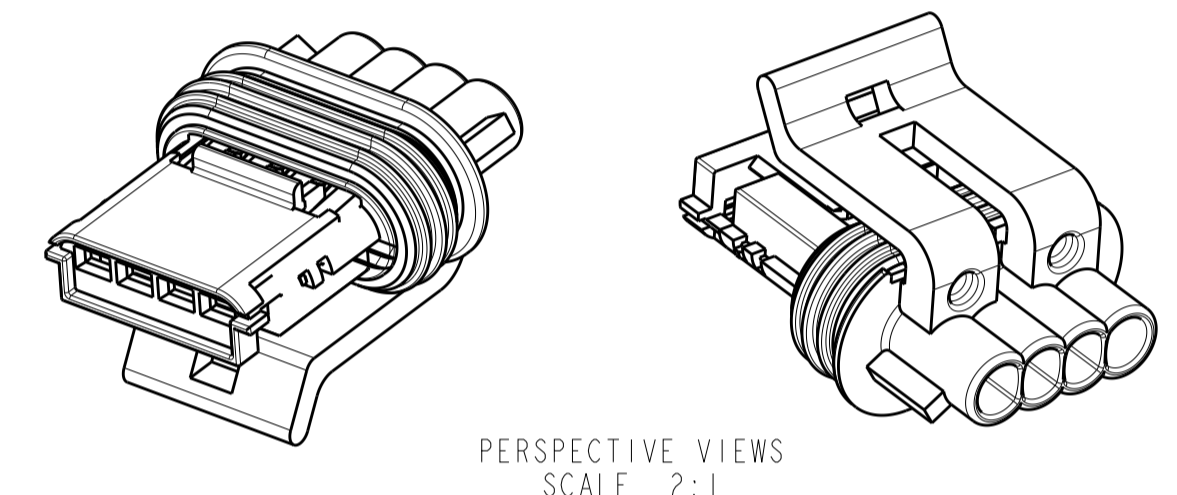
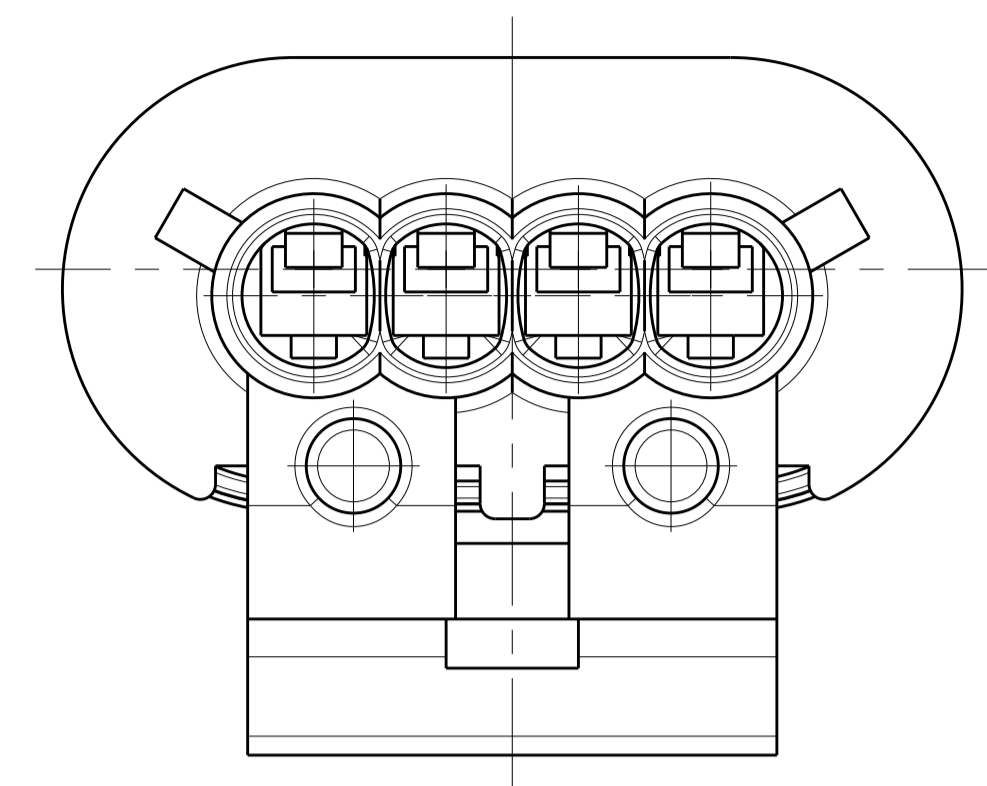
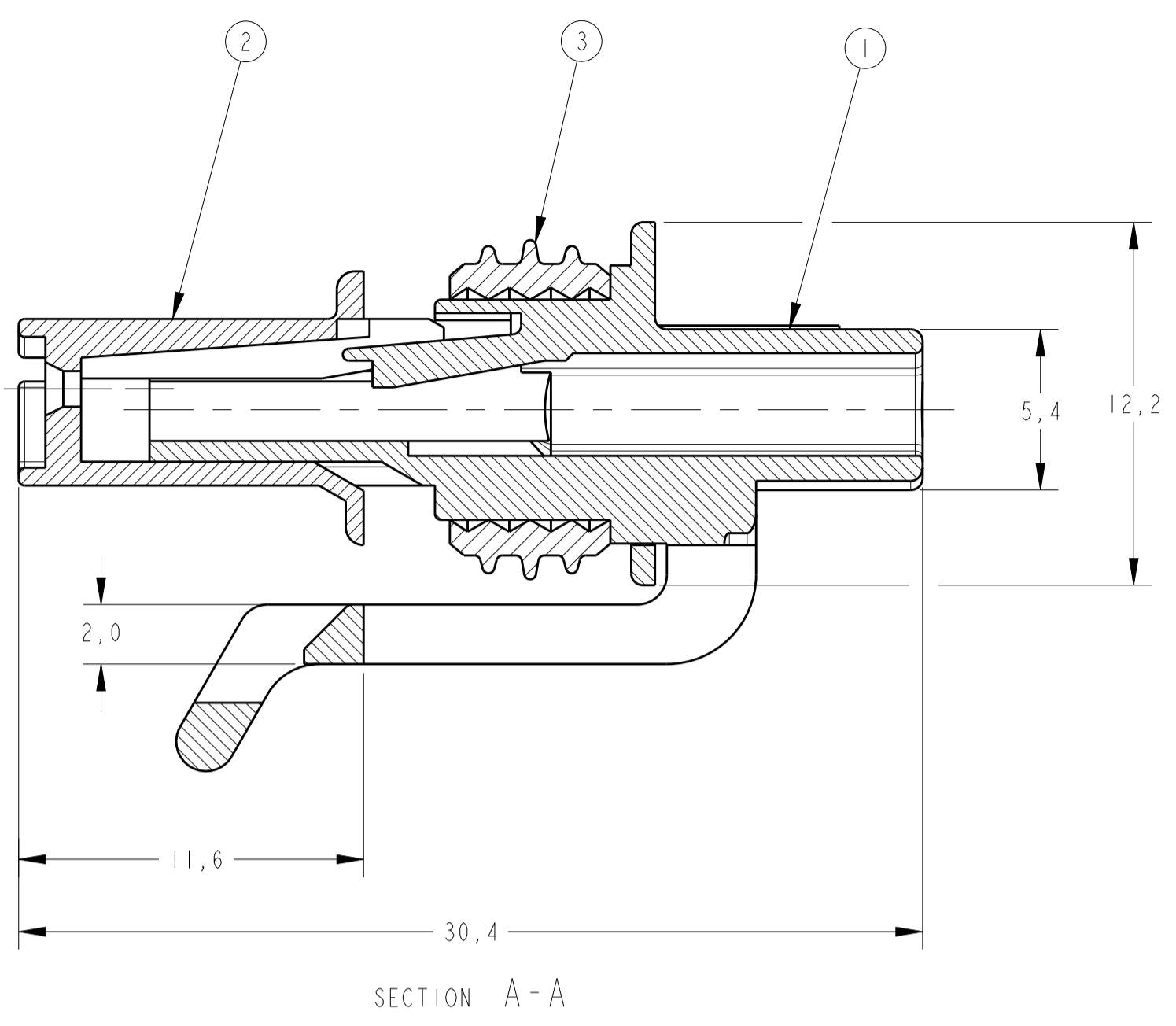
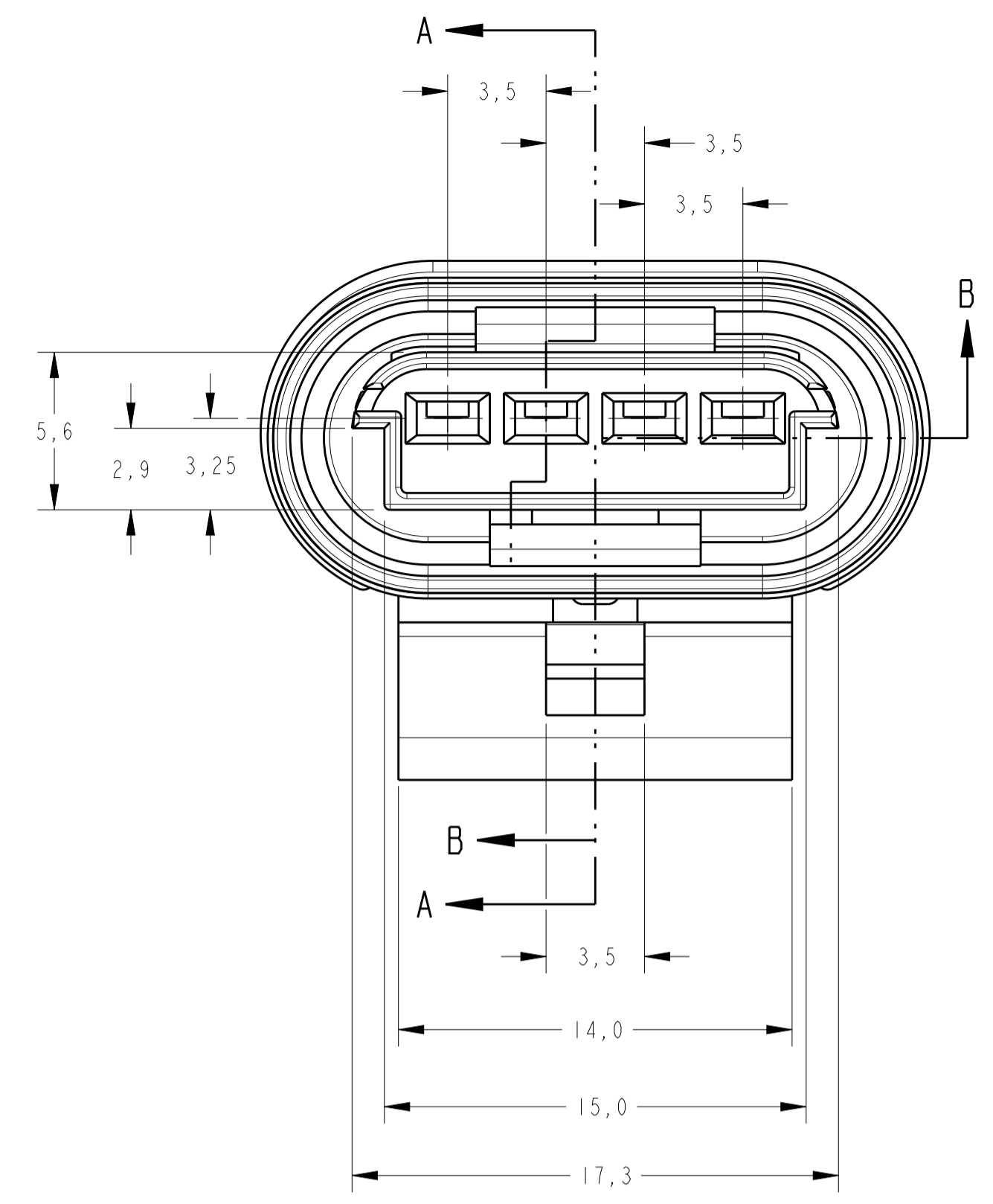

- 1 - DIMENSIONADO NO TOPO DO ELEMENTO. DIMENSIONING AT THE TOP OF ELEMENT.
- 2 - INFORMAÇÕES DA CONTRA PEÇA PARA PN. 444046-1; 444046-2; 444046-3 MATING CONNECTOR INFORMATION FOR PN. 444046-1; 444046-2; 444046-3
- 3 - INFORMAÇÕES DA CONTRA PEÇA PN. 444046-4 MATING CONNECTOR INFORMATION FOR PN. 444046-4

GRAVAÇÃO MARKING

LOGOTIPO TYCO
TYCO LOGO
CÓDIGO DO PAÍS PRODUTOR MANUFACTURER COUNTRY CODE
NÚMERO DA PEÇA DE CONNECTIVITY TE CONNECTIVITY PART NUMBER
NÚMERO DA CAVIDADE CAVITY NUMBER
IDENTIFICAÇÃO DO CIRCUITO CIRCUIT IDENTIFICATION

ITEM	DESCRIPTION	MATERIAL	FINISH
1	CONNECTOR SEAL, 4 POSN.	SILICONE	VERDE / GREEN
2	SPACER 4 POSN., MULTI-LOCK RECEP.	PA 6.6	VIOLETA / VIOLET
3	CONNECTOR SEAL, 4 POSN.	SILICONE	LARANJA / ORANGE
2	SPACER 4 POSN., MULTI-LOCK RECEP.	PA 6.6 10%GF	AMARELO / YELLOW
2	SPACER 4 POSN., MULTI-LOCK RECEP.	PA 6.6	AMARELO / YELLOW
1	HOUSING 4 POSN., MULTI-LOCK RECEP.	PA 6.6	PRETO / BLACK

THIS DRAWING IS A CONTROLLED DOCUMENT.

DMN. A. PERUSSI 27JUN2001
 CHK. P. L. FARIA 28JUN2001
 APVD. J. M. M. NETO 28JUN2001

STE TE Connectivity

NAME: HOUSING ASS'Y, 4 POSN. MULTI-LOCK RECEP.

PRODUCT SPEC: 108-37021
 APPLICATION SPEC: -/-

SIZE: A1
 CAGE CODE: 00779
 DRAWING NO: 444046

RESTRICTED TO: -

CUSTOMER DRAWING

SCALE: 5:1 SHEET 1 OF 1 REV: R5

Данный компонент на территории Российской Федерации

Вы можете приобрести в компании MosChip.

Для оперативного оформления запроса Вам необходимо перейти по данной ссылке:

<http://moschip.ru/get-element>

Вы можете разместить у нас заказ для любого Вашего проекта, будь то серийное производство или разработка единичного прибора.

В нашем ассортименте представлены ведущие мировые производители активных и пассивных электронных компонентов.

Нашей специализацией является поставка электронной компонентной базы двойного назначения, продукции таких производителей как XILINX, Intel (ex.ALTERA), Vicor, Microchip, Texas Instruments, Analog Devices, Mini-Circuits, Amphenol, Glenair.

Сотрудничество с глобальными дистрибьюторами электронных компонентов, предоставляет возможность заказывать и получать с международных складов практически любой перечень компонентов в оптимальные для Вас сроки.

На всех этапах разработки и производства наши партнеры могут получить квалифицированную поддержку опытных инженеров.

Система менеджмента качества компании отвечает требованиям в соответствии с ГОСТ Р ИСО 9001, ГОСТ РВ 0015-002 и ЭС РД 009

Офис по работе с юридическими лицами:

105318, г.Москва, ул.Щербаковская д.3, офис 1107, 1118, ДЦ «Щербаковский»

Телефон: +7 495 668-12-70 (многоканальный)

Факс: +7 495 668-12-70 (доб.304)

E-mail: info@moschip.ru

Skype отдела продаж:

moschip.ru

moschip.ru_4

moschip.ru_6

moschip.ru_9