

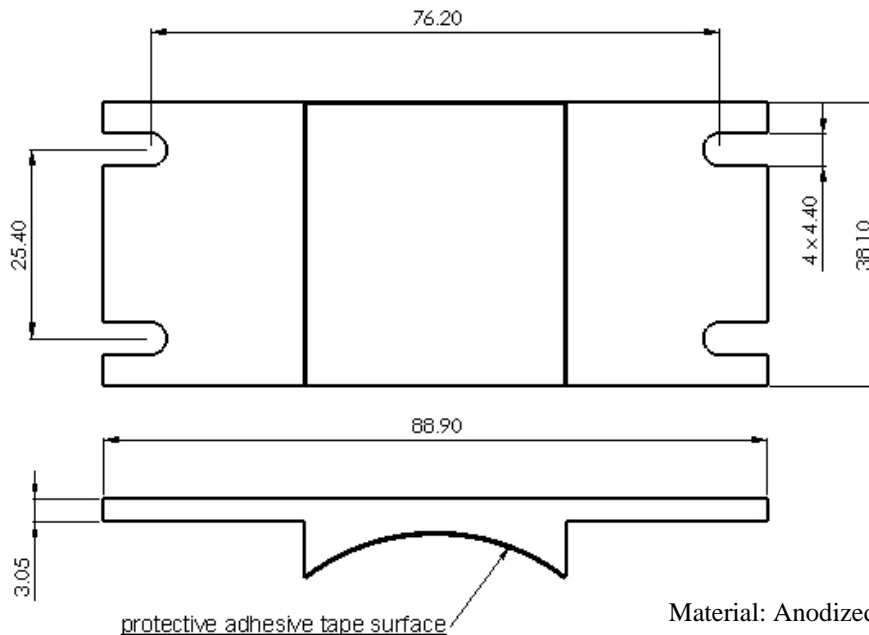

Options:



For models with connectors SMA, QMA, SMA 2.9, Din 1.6/5.6

Model	Type	Options	Number of positions	RADIALL part number
R573 series	All	2 & 8	3 to 6	R599920000
R573 series	4,5,8 & 9	All		
R574 series	All	All		
R573 series	All	All	7 & 8	R599920000
R574 series	All	All	7 & 8	R599920000
R573 series	All	All	9 & 10	R599921000
R574 series	All	All	9 & 10	R599921000
R573 series	All	All	11 & 12	R599922000
R574 series	All	All	11 & 12	R599922000

For models with connectors N, TNC, BNC

Model	Type	Options	Number of positions	RADIALL part number
R573 series	All	All	3 to 6*	R599921000
R574 series				

* For 7 to 12 positions models, brackets are not available.

CREATION						RADIALL
N°:						101, rue P. Hoffmann
PEN/EP : 05112						93116 ROSNY/BOIS
Name: LAURENT J						FRANCE
Date:15.Dec.05	01.Oct.09	New informations (Caution)	LJ	PG		Tel : (33) 0149353535
Appr.:GONIN P	Issue	Revisions	Name	Appr.		Fax : (33) 0148546363

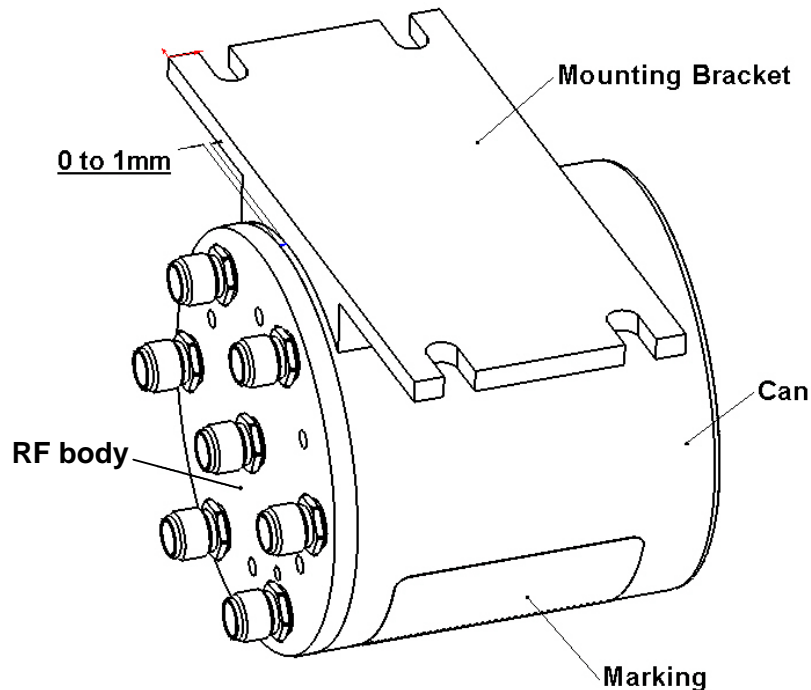
ADHESIVE BONDING PROCESS

- 1) Clean the can with alcohol (Isopropanol or Ethanol).
- 2) Remove the protective adhesive tape surface.
- 3) Glue the mounting bracket **ONLY** on the blue can and **NOT** on the RF body.
DO NOT glue mounting bracket on the marking (See drawing).
- 4) Firmly press the mounting bracket against the can, and maintain pressure for several seconds (10 seconds min) then, unit is now properly bonded (See note 1 & 2).
- 5) Product can be fixed in your equipment with four screws (non included).

Note 1: Adhesive tape may not be used more than one time.

Note 2: Adhesive bonding does not require polymerization.

CAUTION: Mounting Bracket may reduce the shocks and vibrations levels guaranteed for the standard product

Данный компонент на территории Российской Федерации

Вы можете приобрести в компании MosChip.

Для оперативного оформления запроса Вам необходимо перейти по данной ссылке:

<http://moschip.ru/get-element>

Вы можете разместить у нас заказ для любого Вашего проекта, будь то серийное производство или разработка единичного прибора.

В нашем ассортименте представлены ведущие мировые производители активных и пассивных электронных компонентов.

Нашей специализацией является поставка электронной компонентной базы двойного назначения, продукции таких производителей как XILINX, Intel (ex.ALTERA), Vicor, Microchip, Texas Instruments, Analog Devices, Mini-Circuits, Amphenol, Glenair.

Сотрудничество с глобальными дистрибьюторами электронных компонентов, предоставляет возможность заказывать и получать с международных складов практически любой перечень компонентов в оптимальные для Вас сроки.

На всех этапах разработки и производства наши партнеры могут получить квалифицированную поддержку опытных инженеров.

Система менеджмента качества компании отвечает требованиям в соответствии с ГОСТ Р ИСО 9001, ГОСТ РВ 0015-002 и ЭС РД 009

Офис по работе с юридическими лицами:

105318, г.Москва, ул.Щербаковская д.3, офис 1107, 1118, ДЦ «Щербаковский»

Телефон: +7 495 668-12-70 (многоканальный)

Факс: +7 495 668-12-70 (доб.304)

E-mail: info@moschip.ru

Skype отдела продаж:

moschip.ru

moschip.ru_4

moschip.ru_6

moschip.ru_9