

HF MAGICSTRAP® Data Sheet

LXMS33HCNL-167



1, General Descriptions

This product is NFC Forum type2 / ISO14443 TypeA compliant tag which includes embedding antenna.

[Features]

- Ultra miniature package (3.2 x 3.2 x 0.75mmMax)
- RF antenna is embedded within substrate
- Robust package design
- NFC forum type2 compliant
- Using NXP NTAG212, 1024bits user memory
- Read range: 15mm (200mW output power)
- Can be attached to a wide range of objects
- Operating temperature -25°C ~ +70°C
- 100% green material for RoHS compliance

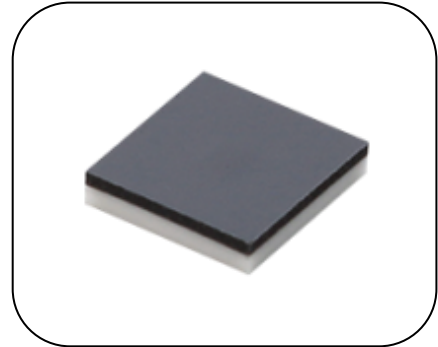

2, Block Diagram

Figure.1 shows block diagram of this product.

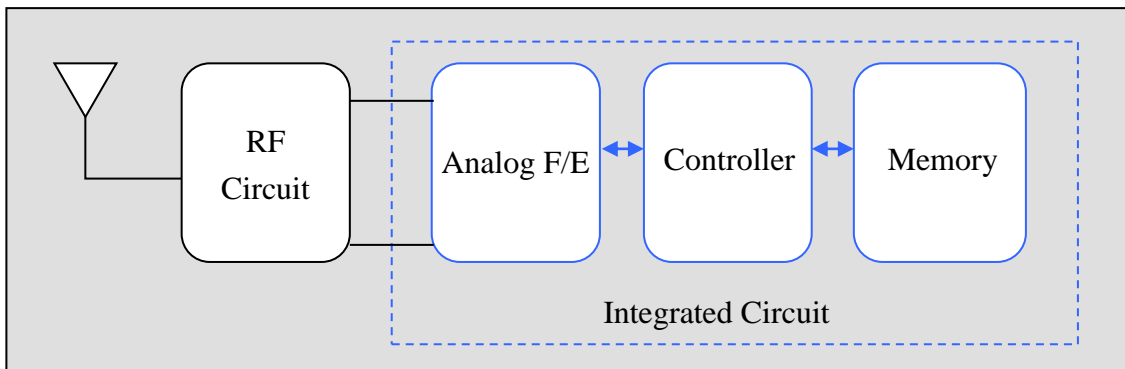
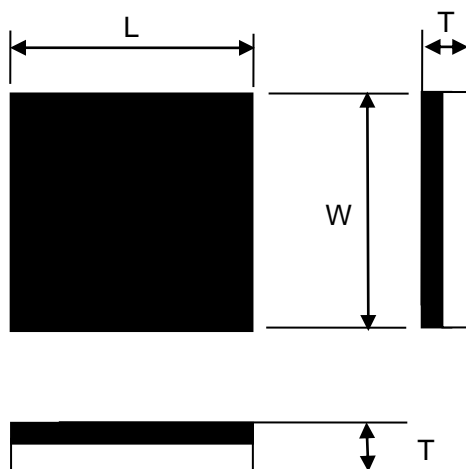

Fig1. Block diagram

3, Dimension



[mm]

Mark	Dimensions
L	3.2±0.2
W	3.2±0.2
T	0.75 max

Fig.2 Package Dimension

4, Electrical Performance

15mm of Read range(Reference only)

Reader/Writer : LXRFZZHAAA-026 (muRata manufactured)

Output Power of Reader/Writer : 200mW

5, Packing Information

This product is supplied by tape and reel package

5-1. Quantity per reel

6,000pcs

5-2. Minimum order quantity

6,000pcs

5-3. Tape and Reel Packing

(1) Dimensions of Tape (Plastic tape)

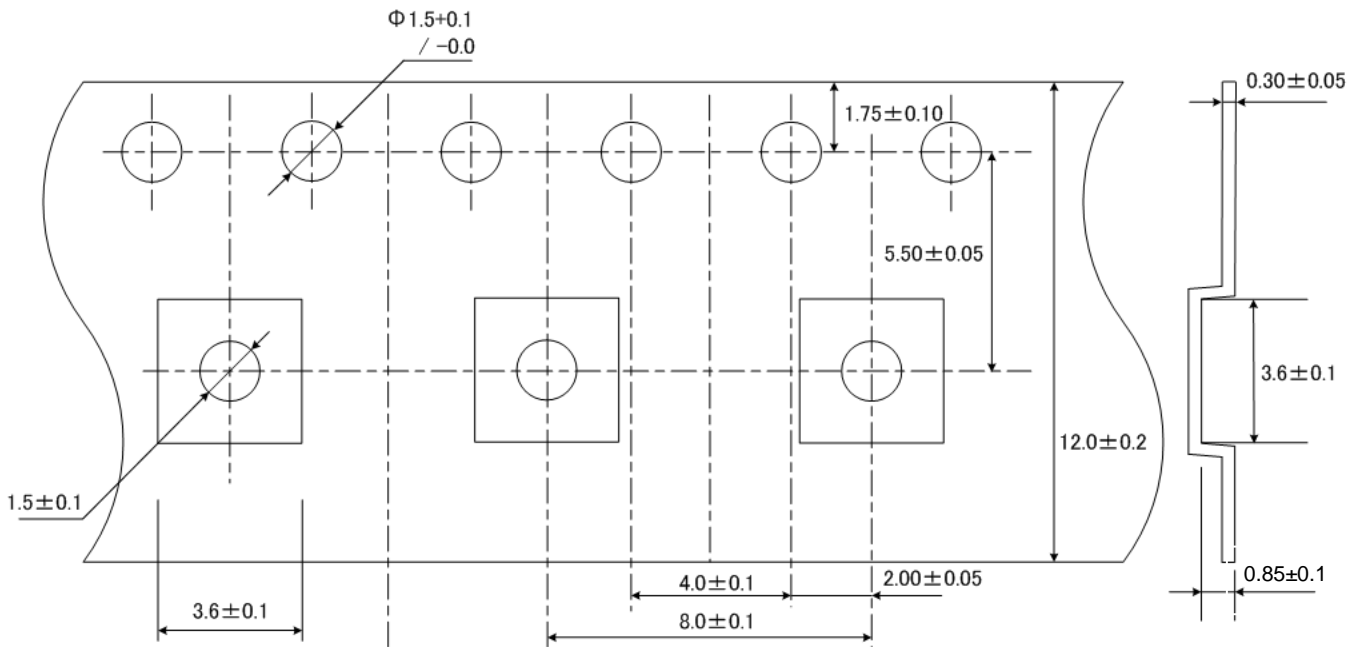

(2) Dimensions of Reel

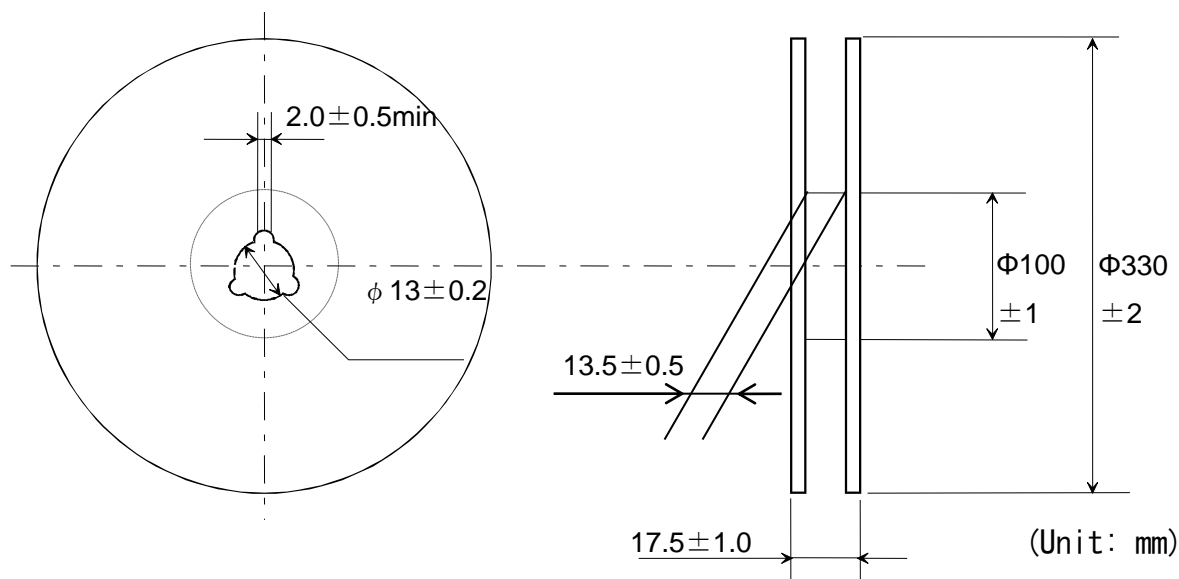

6. Contact window

URL : <http://www.murata.com/products/rfid/index.html>

" MAGICSTRAP® " is the registered trademark of Murata Manufacturing. Co., Ltd. in Japan.

For any inquiries/queries, please feel free to contact us.

Данный компонент на территории Российской Федерации

Вы можете приобрести в компании MosChip.

Для оперативного оформления запроса Вам необходимо перейти по данной ссылке:

<http://moschip.ru/get-element>

Вы можете разместить у нас заказ для любого Вашего проекта, будь то серийное производство или разработка единичного прибора.

В нашем ассортименте представлены ведущие мировые производители активных и пассивных электронных компонентов.

Нашей специализацией является поставка электронной компонентной базы двойного назначения, продукции таких производителей как XILINX, Intel (ex.ALTERA), Vicor, Microchip, Texas Instruments, Analog Devices, Mini-Circuits, Amphenol, Glenair.

Сотрудничество с глобальными дистрибьюторами электронных компонентов, предоставляет возможность заказывать и получать с международных складов практически любой перечень компонентов в оптимальные для Вас сроки.

На всех этапах разработки и производства наши партнеры могут получить квалифицированную поддержку опытных инженеров.

Система менеджмента качества компании отвечает требованиям в соответствии с ГОСТ Р ИСО 9001, ГОСТ РВ 0015-002 и ЭС РД 009

Офис по работе с юридическими лицами:

105318, г.Москва, ул.Щербаковская д.3, офис 1107, 1118, ДЦ «Щербаковский»

Телефон: +7 495 668-12-70 (многоканальный)

Факс: +7 495 668-12-70 (доб.304)

E-mail: info@moschip.ru

Skype отдела продаж:

moschip.ru

moschip.ru_4

moschip.ru_6

moschip.ru_9