

K-Nr.: <b>26155</b>	<b>Core design:</b> Toroidal core Ausführung Ringbandkern	Date : 25.06.2015 Datum
	<b>Application:</b> GFCI / GN Anwendung	

Kunde:	Kd. Sach Nr.:	Seite 1 von 2
--------	---------------	---------------

**Drawing / Maßbild:**

Not to scale / ohne Maßstab

 dimension of the covered core in mm /  
 Maße des fixierten Kerns in mm

**Core material / Legierung:**

VITROPERM 500 F

**Type of finish / Fixierung:**

Fix 022

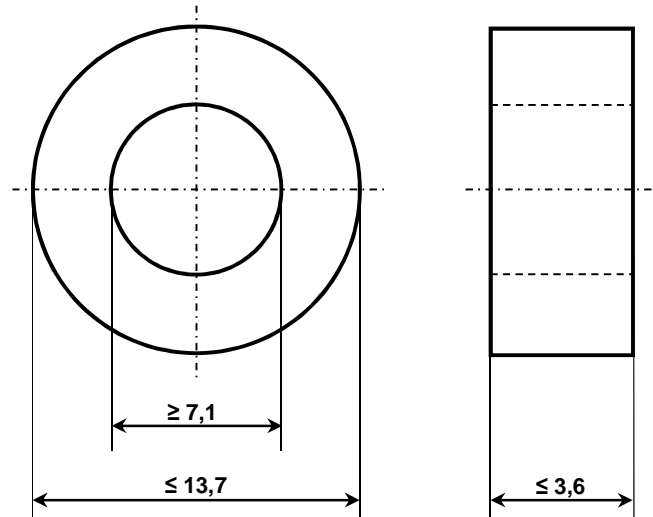
 Plastic box and silicon rubber /  
 Kunststofftrog und Silikonkautschuk)

**Nominal core dimensions / Nennmaße:**

12,2 x 8,6 x 2,0 mm

**Effective core parameters / Bezugswerte:**

$$A_{Fe} = 0,029 \text{ cm}^2$$

$$l_{Fe} = 3,27 \text{ cm}$$

$$m_{Fe} = 0,69 \text{ g}$$

**Nominal magnetical value /magnetischer Nennwert:**

$$A_L (3\text{kHz}) = 10,0 \mu\text{H}$$

Datum	Name	Index	Änderung
25.06.2015	Kle	01	Erstausgabe

Publisher	Editor	KB-PM	KB-OP KT	Date	released
KB-E IN	Kleespies	Glasneck	Günther	26.06.2015	Petzold

K-Nr.: <b>26155</b>	<b>Core design:</b> <b>Toroidal core</b> Ausführung Ringbandkern	Date : 25.06.2015 Datum
	<b>Application:</b> <b>GFCI / GN</b> Anwendung	

Kunde:	Kd. Sach Nr.:	Seite 2 von 2
--------	---------------	---------------

**Final Inspection / Endprüfung:** (100% Prüfung, AQL...: IEC 410 / DIN ISO 2859)

**1. Magnetical test (100%) / Magnetische Prüfung (100%)**

1.1 Test of  $A_L$ -value in series mode according to A60092-Y3022-K009 /

*Prüfung des  $A_L$ -Wertes im Reihenersatzschaltbild gemäß A60092-Y3022-K009*

*Inductance test without DC-magnetization / Induktivitätsprüfung ohne Gleichstromvormagnetisierung*

Setting values / Einstellwerte:  $I_{\text{eff}} \times N = 6,9 \text{ mA}$  (corr. / entspr.:  $\hat{H} = 3 \text{ mA/cm}$ )  
 $f = 3 \text{ kHz}$

Specified value / Prüfwerte:  $7,0 \mu\text{H} \leq A_L \leq 17,1 \mu\text{H}$  (corr. / entspr.:  $63500 \leq \mu'_3 \leq 154214$ ) (SC)

1.2 Test of flux density amplitude with applied magnetic field strength according to

*A60092-Y3022-K003 /*

*Prüfung der Induktionsamplitude bei vorgegebener Feldstärke nach A60092-Y3022-K003*

Setting values / Einstellwerte:  $I_{\text{eff}} \times N = 23 \text{ mA}$  (corr. / entspr.:  $\hat{H} = 10 \text{ mA/cm}$ )  
 $f = 60 \text{ Hz}$

Specified value / Prüfwerte:  $0,0565 \text{ mV/Wdg.} \leq |\bar{U}| \leq 0,1371 \text{ mV/Wdg.}$   
 (corr. / entspr.:  $\hat{B} = 117 \text{ mT} -30\% + 70\%$ , resp.  $\mu = 92857 -30\% +70\%$ )

Remarks, / Hinweise,

- Part no. / Materialnr.: 97000722

Publisher	Editor	KB-PM	KB-OP KT		Date	released
KB-E IN	Kleespies	Glasneck	Günther		26.06.2015	Petzold

## Данный компонент на территории Российской Федерации

### Вы можете приобрести в компании MosChip.

Для оперативного оформления запроса Вам необходимо перейти по данной ссылке:

<http://moschip.ru/get-element>

Вы можете разместить у нас заказ для любого Вашего проекта, будь то серийное производство или разработка единичного прибора.

В нашем ассортименте представлены ведущие мировые производители активных и пассивных электронных компонентов.

Нашей специализацией является поставка электронной компонентной базы двойного назначения, продукции таких производителей как XILINX, Intel (ex.ALTERA), Vicor, Microchip, Texas Instruments, Analog Devices, Mini-Circuits, Amphenol, Glenair.

Сотрудничество с глобальными дистрибьюторами электронных компонентов, предоставляет возможность заказывать и получать с международных складов практически любой перечень компонентов в оптимальные для Вас сроки.

На всех этапах разработки и производства наши партнеры могут получить квалифицированную поддержку опытных инженеров.

Система менеджмента качества компании отвечает требованиям в соответствии с ГОСТ Р ИСО 9001, ГОСТ РВ 0015-002 и ЭС РД 009

### Офис по работе с юридическими лицами:

105318, г.Москва, ул.Щербаковская д.3, офис 1107, 1118, ДЦ «Щербаковский»

Телефон: +7 495 668-12-70 (многоканальный)

Факс: +7 495 668-12-70 (доб.304)

E-mail: [info@moschip.ru](mailto:info@moschip.ru)

Skype отдела продаж:

moschip.ru

moschip.ru\_4

moschip.ru\_6

moschip.ru\_9