

|      |             | Revision |          |
|------|-------------|----------|----------|
| Rev. | Description | Date     | Approved |
| A    | NEW TOOLING | 01-18-07 | DP       |
|      |             |          |          |
|      |             |          |          |

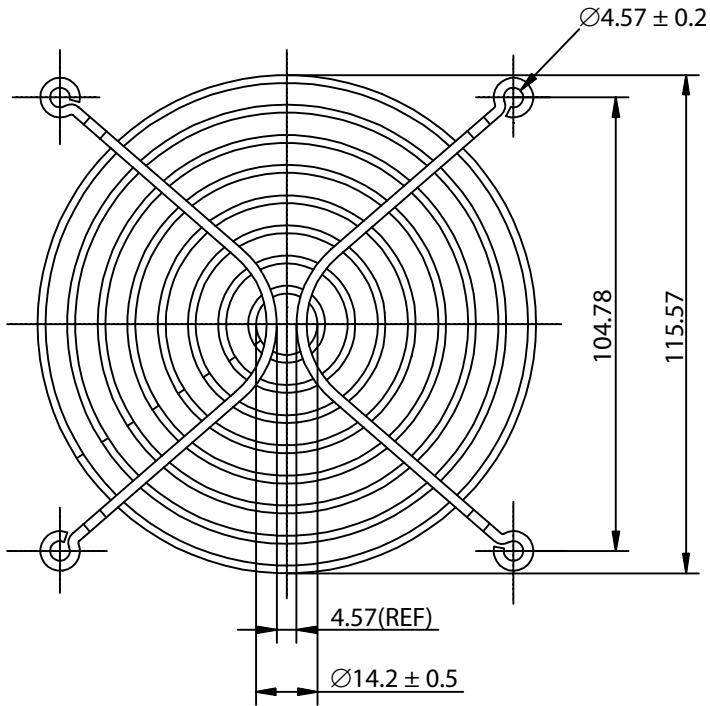

NOTES:

1. MATERIAL: C1008 BRIGHT BASIC WIRE
2. FINISH: BRIGHT NICKEL CHROME PLATING
3. 0.35 ± 0.05 DEPTH OF SERRATIONS ON WIRE
4. RING:  $\varnothing 1.8 \pm 0.1\text{mm}$   
RIB:  $\varnothing 2.3 \pm 0.1\text{mm}$
5. GENERAL TOLERANCE UNLESS NOTED IS  $\pm 0.5\text{mm}$
6. RoHS COMPLIANT



| Dim range (mm)       | Tolerance +/- (mm) | Qualtek Electronics Corp.<br>FAN-S DIVISION  |  |                |                 |          |        |              |                |                 |                      |          |                |
|----------------------|--------------------|--|--|----------------|-----------------|----------|--------|--------------|----------------|-----------------|----------------------|----------|----------------|
|                      |                    | Part Number: 08130   |  | RoHS Compliant |                 |          |        |              |                |                 |                      |          |                |
| 0-1                  | 0.15               | Description:<br>WIRE FORM FAN GUARD (120mm)  |  |                |                 |          |        |              |                |                 |                      |          |                |
| 1-6                  | 0.20               | <table border="1"> <tr> <td></td> <td>UNIT: mm</td> <td>REV: A</td> </tr> <tr> <td>Drawn / Date</td> <td>Checked / Date</td> <td>Approved / Date</td> </tr> <tr> <td>B. Grubb<br/>01-18-07</td> <td>01-18-07</td> <td>JJH / 01-18-07</td> </tr> </table> |  |                |                 | UNIT: mm | REV: A | Drawn / Date | Checked / Date | Approved / Date | B. Grubb<br>01-18-07 | 01-18-07 | JJH / 01-18-07 |
|                      | UNIT: mm           |  |  |                | REV: A          |          |        |              |                |                 |                      |          |                |
| Drawn / Date         | Checked / Date     |  |  |                | Approved / Date |          |        |              |                |                 |                      |          |                |
| B. Grubb<br>01-18-07 | 01-18-07           |  |  |                | JJH / 01-18-07  |          |        |              |                |                 |                      |          |                |
| 6-18                 | 0.30               |  |  |                |                 |          |        |              |                |                 |                      |          |                |
| 18-50                | 0.50               |  |  |                |                 |          |        |              |                |                 |                      |          |                |
| 50-120               | 0.70               |  |  |                |                 |          |        |              |                |                 |                      |          |                |
| 120-250              | 0.90               |  |  |                |                 |          |        |              |                |                 |                      |          |                |
| 250-500              | 1.20               |  |  |                |                 |          |        |              |                |                 |                      |          |                |

# Mouser Electronics

Authorized Distributor

Click to View Pricing, Inventory, Delivery & Lifecycle Information:

[Qualtek:](#)

[08130-02](#)

## Данный компонент на территории Российской Федерации

### Вы можете приобрести в компании MosChip.

Для оперативного оформления запроса Вам необходимо перейти по данной ссылке:

<http://moschip.ru/get-element>

Вы можете разместить у нас заказ для любого Вашего проекта, будь то серийное производство или разработка единичного прибора.

В нашем ассортименте представлены ведущие мировые производители активных и пассивных электронных компонентов.

Нашей специализацией является поставка электронной компонентной базы двойного назначения, продукции таких производителей как XILINX, Intel (ex.ALTERA), Vicor, Microchip, Texas Instruments, Analog Devices, Mini-Circuits, Amphenol, Glenair.

Сотрудничество с глобальными дистрибьюторами электронных компонентов, предоставляет возможность заказывать и получать с международных складов практически любой перечень компонентов в оптимальные для Вас сроки.

На всех этапах разработки и производства наши партнеры могут получить квалифицированную поддержку опытных инженеров.

Система менеджмента качества компании отвечает требованиям в соответствии с ГОСТ Р ИСО 9001, ГОСТ РВ 0015-002 и ЭС РД 009

### Офис по работе с юридическими лицами:

105318, г.Москва, ул.Щербаковская д.3, офис 1107, 1118, ДЦ «Щербаковский»

Телефон: +7 495 668-12-70 (многоканальный)

Факс: +7 495 668-12-70 (доб.304)

E-mail: [info@moschip.ru](mailto:info@moschip.ru)

Skype отдела продаж:

moschip.ru

moschip.ru\_4

moschip.ru\_6

moschip.ru\_9