

Article: **10134281-001LF**

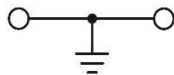

Earth Terminal Block - yellowgreen
Screw connection - 10mm² / 6AWG - Width 10 mm

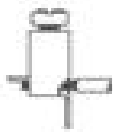

GENERAL DATA

Series	EURO E10
Item	10134281
Weight/Piece	30.1 g
Colour	YellowGreen
Q.ty p.pck.	50

TECHNICAL DATA / DIMENSIONS

Dimensions

Width mm	10
Length mm	58
Height mm	44
Mounting type (EN 60715)	Omega TH35

Technical data

Maximum load current	-
Insulating material	PA
Self-extinguishing degree acc. to UL94	V2
Rated surge voltage	6kV
Pollution degree	3
Surge voltage category	III
Insulating material group	I
Nominal Voltage	-
Nominal Current	-
Temperature index, insulating material – Elec. UL 746 B - RTI	130°C
Static insulating material lower permissible temperature	-60°C

Connection data

Conductor cross-section solid min/max	1.5 / 10 mm ²
Conductor cross-section stranded min/max	1.5 / 10 mm ²

Euro Earth Terminal Block

AWG min/max	20-6 AWG
Max conductor cross-section stranded with ferrule with plastic sleeve	10 mm ² / L=12 mm
Stripping length	max 13 mm
Screw	M4 – Zinc plated steel
Tightening torque	1.2Nm / 20 Lbln.
Earth Screw	M3,5 – Zinc plated steel
Tightening torque	0.6Nm / 7 Lbln.
Clamp	Zinc plated steel
Metal part	Zinc plated steel

APPROVALS

RINA

EN60947-7-2

10mm²

EN60068-2-11

Salt mist test for 96 hours



UL1059

AWG 20-6

TECHNICAL DRAWINGS

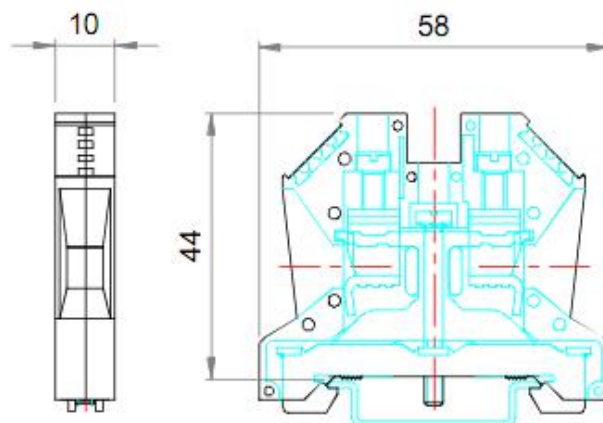

ACCESSORIES

Marking

Item	Description
10134398-001LF	Single-digit marking tag (5 x 3 mm) - white
10134398-002LF ~ 10134398-011LF	Single-digit marking tag (5 x 3 mm) – with marking: 0 ~ 9
10134398-012LF ~ 10134398-036LF	Single-digit marking tag (5 x 3 mm) – with marking: A ~ Z
10134399-001LF	Marking tag adapter – 6 slots for marking tags
10134401-001LF	Marking tags (6 x 12 mm) - white (<i>special marking on request</i>)

DIN RAIL system - Mounting and Installation material

Item	Description
10134392-001LF	Steel Omega rail TH35/7,5mm - 2mt length
10134393-001LF	Slotted steel Omega rail TH35/7,5mm - 2mt length
10134394-001LF	Steel Omega rail TH35/15mm - 2mt length
10134395-001LF	Slotted steel Omega rail TH35/15mm - 2mt length
10134387-001LF	Angled support bracket
10134389-001LF	EURO STOP – End bracket width 9
10134390-001LF	EURO STOP – End bracket width 6
10134391-001LF	EURO STOP – Snap-on end bracket width 6

Данный компонент на территории Российской Федерации

Вы можете приобрести в компании MosChip.

Для оперативного оформления запроса Вам необходимо перейти по данной ссылке:

<http://moschip.ru/get-element>

Вы можете разместить у нас заказ для любого Вашего проекта, будь то серийное производство или разработка единичного прибора.

В нашем ассортименте представлены ведущие мировые производители активных и пассивных электронных компонентов.

Нашей специализацией является поставка электронной компонентной базы двойного назначения, продукции таких производителей как XILINX, Intel (ex.ALTERA), Vicor, Microchip, Texas Instruments, Analog Devices, Mini-Circuits, Amphenol, Glenair.

Сотрудничество с глобальными дистрибьюторами электронных компонентов, предоставляет возможность заказывать и получать с международных складов практически любой перечень компонентов в оптимальные для Вас сроки.

На всех этапах разработки и производства наши партнеры могут получить квалифицированную поддержку опытных инженеров.

Система менеджмента качества компании отвечает требованиям в соответствии с ГОСТ Р ИСО 9001, ГОСТ РВ 0015-002 и ЭС РД 009

Офис по работе с юридическими лицами:

105318, г.Москва, ул.Щербаковская д.3, офис 1107, 1118, ДЦ «Щербаковский»

Телефон: +7 495 668-12-70 (многоканальный)

Факс: +7 495 668-12-70 (доб.304)

E-mail: info@moschip.ru

Skype отдела продаж:

moschip.ru

moschip.ru_4

moschip.ru_6

moschip.ru_9