

T H E R M O M E T R I C S
A C O M M I T M E N T T O E X C E L L E N C E

GE-1856

Intake Air Temperature Sensor (IAT)



Thermometrics GE-1856 Intake Air Temperature Sensor (IAT) monitors the temperature of the incoming intake air for an engine and provides a signal output that is proportional to air temperature. This signal can be used as an input to provide a signal to an Engine Control Unit (ECU), which uses this information to adjust fuel delivery and optimize the air-to-fuel ratio to produce the most efficient combustion. GE-1856 is also suitable for air duct temperature measurement in non-condensing HVAC applications.

Applications

- Intake Air Temperature
- Duct Air Temperature

Features

- High accuracy and long-term stability
- Fast response time
- Designed for easy installation and service
- Integral sealed connector
- Alternate RvT curves possible
- Other resistance and beta values possible

Amphenol
Advanced Sensors

GE-1856 Specifications

- **Operating Temperature Range:**
-40°C to 125°C
- **Storage Temperature Range:**
-40 to 130°C
- **R @ 25°C :**
2049 ± 9.93%
- **Beta (25/85)°C:**
3541K
- **Response Time:**
≤6 seconds from 20°C to 100°C
in stirred water
- **Housing Material:**
PBT GF30 Tan
- **Connector:**
AMP Sealed Connector System
(SCS)
- **Mating Connector:**
AMP P/N 184004-1 (Key C)
- **Thermistor Material System:**
S7.6

R vs. T			
Temp. (°C)	Resistance (Ω)	Resistance Tolerance (±%)	Tolerance (-) (°C)
-20	14968	15.76	3.05
-10	9176	14.10	2.91
20	2500	9.56	2.37
25	2049	9.93	2.53
60	612.0	11.53	3.59
80	337.3	12.75	4.43
120	120.0	14.68	6.14

GE-1856 Dimensions

Mounting Interface

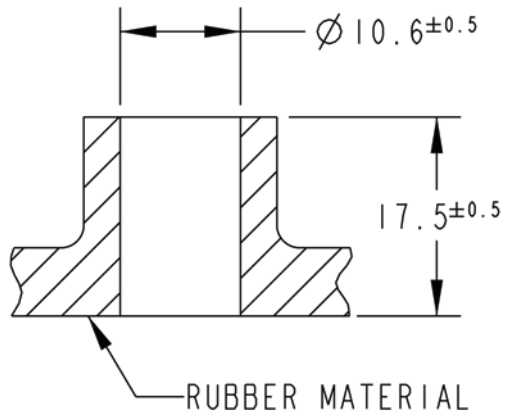

Typical Application Circuit

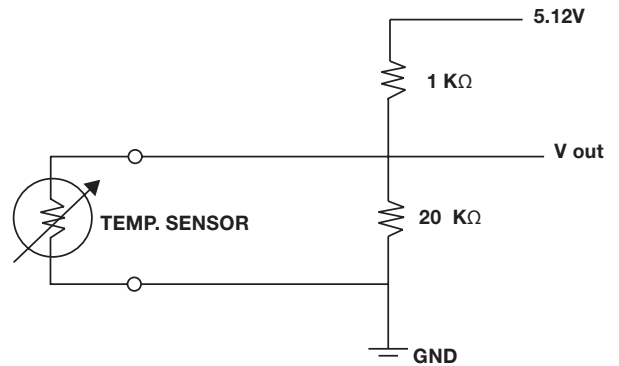

GE-1856

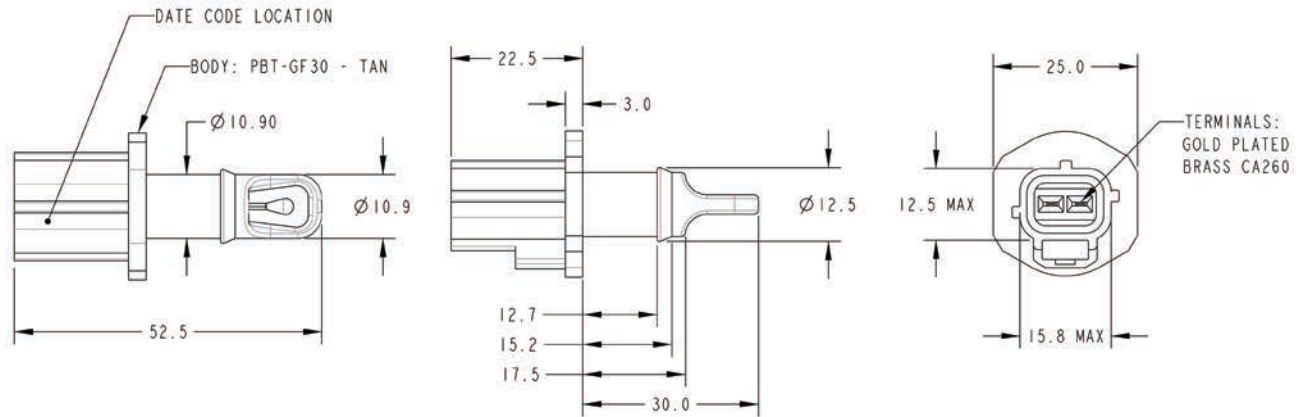

Mouser Electronics

Authorized Distributor

Click to View Pricing, Inventory, Delivery & Lifecycle Information:

[Amphenol:](#)

[GE-1856](#)

Данный компонент на территории Российской Федерации

Вы можете приобрести в компании MosChip.

Для оперативного оформления запроса Вам необходимо перейти по данной ссылке:

<http://moschip.ru/get-element>

Вы можете разместить у нас заказ для любого Вашего проекта, будь то серийное производство или разработка единичного прибора.

В нашем ассортименте представлены ведущие мировые производители активных и пассивных электронных компонентов.

Нашей специализацией является поставка электронной компонентной базы двойного назначения, продукции таких производителей как XILINX, Intel (ex.ALTERA), Vicor, Microchip, Texas Instruments, Analog Devices, Mini-Circuits, Amphenol, Glenair.

Сотрудничество с глобальными дистрибьюторами электронных компонентов, предоставляет возможность заказывать и получать с международных складов практически любой перечень компонентов в оптимальные для Вас сроки.

На всех этапах разработки и производства наши партнеры могут получить квалифицированную поддержку опытных инженеров.

Система менеджмента качества компании отвечает требованиям в соответствии с ГОСТ Р ИСО 9001, ГОСТ РВ 0015-002 и ЭС РД 009

Офис по работе с юридическими лицами:

105318, г.Москва, ул.Щербаковская д.3, офис 1107, 1118, ДЦ «Щербаковский»

Телефон: +7 495 668-12-70 (многоканальный)

Факс: +7 495 668-12-70 (доб.304)

E-mail: info@moschip.ru

Skype отдела продаж:

moschip.ru

moschip.ru_4

moschip.ru_6

moschip.ru_9