



SPECIFICATIONS

Rating: 50mA @ 50 VDC
 Electrical Life: 100,000 cycles typical
 Contact Resistance: 50mΩ initial @ 2-4 VDC
 100mA for both silver and gold plated contacts
 Insulation Resistance: 100MΩ min.
 Dielectric Strength: 1,000 Vrms at sea level
 Operating Force: 130 ± 50 gf, 160 ± 50 gf, 300 ± 50 gf
 Packaging: Through-hole in tubes

MATERIALS

Housing: Liquid Crystal Polymer (LCP)
 Actuator: Liquid Crystal Polymer (LCP)
 Cover: Tin plated steel or stainless steel
 Seal: Silicon rubber
 Contacts: Silver plated phosphor bronze, gold over nickel phosphor bronze
 Terminals: Silver plated copper alloy, gold over nickel copper alloy

HOW TO ORDER

Series	Model No.	Actuator Length	Operating Force	Contact Material	Termination
GS	None = Standard E = Earth Ground R = Right Angle	4.70 5.20 6.34* 6.84* 6.90 8.54* 10.00 11.54*	F130 F160 F300	Q = Silver R = Gold	P = PC PIN G = Gull Wing

*Actuator length for right angle version only.

SPECIFICATIONS SUBJECT TO CHANGE WITHOUT NOTICE.

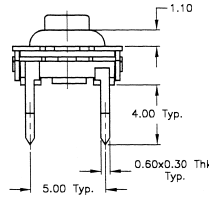
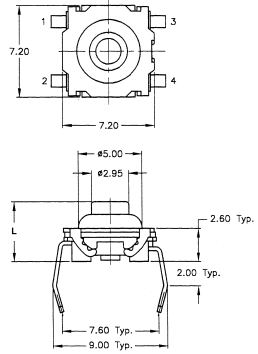

P.C. MOUNTING

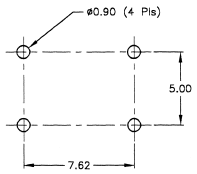

Schematic

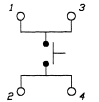

EARTH GROUND

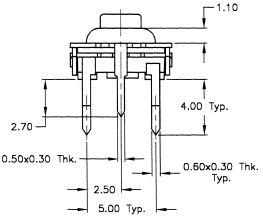
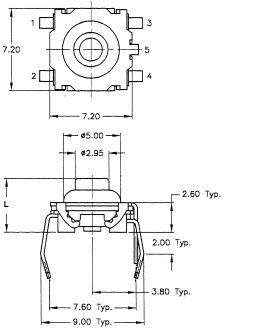

P.C. MOUNTING

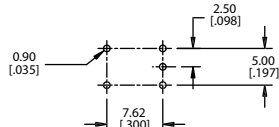

Schematic

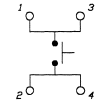

PROCESS SEALED TACT SWITCHES



GSR

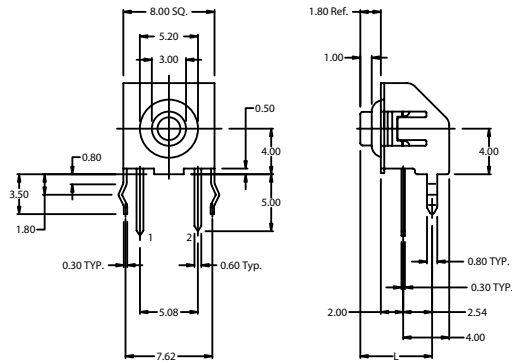

P.C. MOUNTING

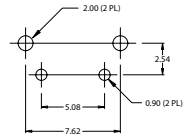

Schematic

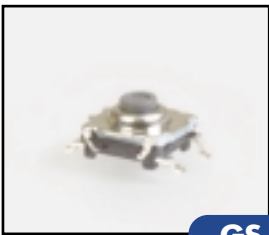
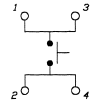

GS

SMT

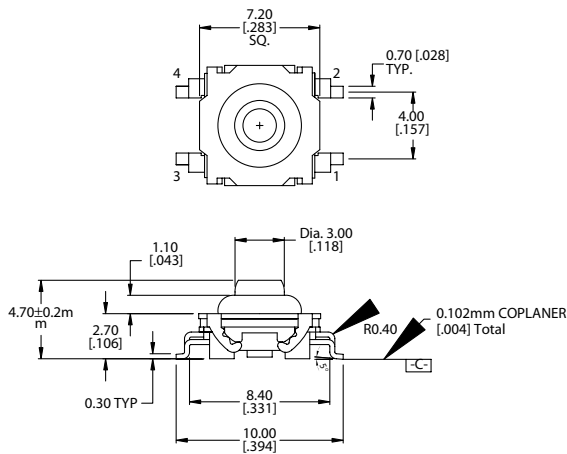

P.C. MOUNTING

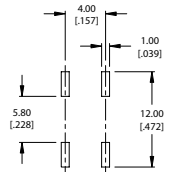

Schematic

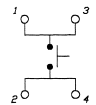

SPECIFICATIONS SUBJECT TO CHANGE WITHOUT NOTICE.

Данный компонент на территории Российской Федерации

Вы можете приобрести в компании MosChip.

Для оперативного оформления запроса Вам необходимо перейти по данной ссылке:

<http://moschip.ru/get-element>

Вы можете разместить у нас заказ для любого Вашего проекта, будь то серийное производство или разработка единичного прибора.

В нашем ассортименте представлены ведущие мировые производители активных и пассивных электронных компонентов.

Нашей специализацией является поставка электронной компонентной базы двойного назначения, продукции таких производителей как XILINX, Intel (ex.ALTERA), Vicor, Microchip, Texas Instruments, Analog Devices, Mini-Circuits, Amphenol, Glenair.

Сотрудничество с глобальными дистрибьюторами электронных компонентов, предоставляет возможность заказывать и получать с международных складов практически любой перечень компонентов в оптимальные для Вас сроки.

На всех этапах разработки и производства наши партнеры могут получить квалифицированную поддержку опытных инженеров.

Система менеджмента качества компании отвечает требованиям в соответствии с ГОСТ Р ИСО 9001, ГОСТ РВ 0015-002 и ЭС РД 009

Офис по работе с юридическими лицами:

105318, г.Москва, ул.Щербаковская д.3, офис 1107, 1118, ДЦ «Щербаковский»

Телефон: +7 495 668-12-70 (многоканальный)

Факс: +7 495 668-12-70 (доб.304)

E-mail: info@moschip.ru

Skype отдела продаж:

moschip.ru

moschip.ru_4

moschip.ru_6

moschip.ru_9