

WiFi2 click™

1. Introduction

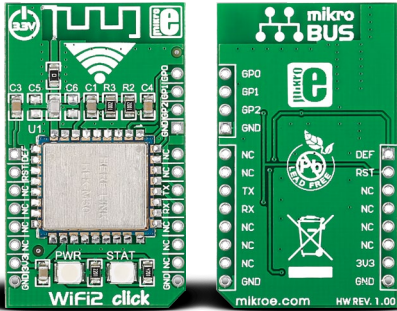

WiFi2 click™ is an affordable solution for adding WiFi functionality to your design. The board carries the **HLK-M30 WiFi module**, based on the universal serial interface network standard, with a built-in TCP/IP protocol stack. WiFi2 click™ is simple to use and is especially convenient for IoT applications. It communicates with the target board microcontroller through **mikroBUS™** UART (TX, RX) RST, and AN lines. It uses a 3.3V power supply.

2. Soldering the headers

Before using your click™ board, make sure to solder 1x8 male headers to both left and right side of the board. Two 1x8 male headers are included with the board in the package.



1

2

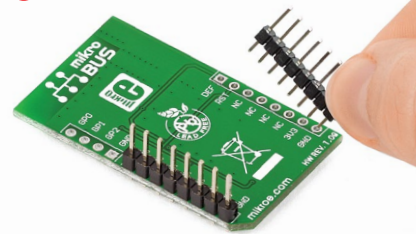

Turn the board upside down so that the bottom side is facing you upwards. Place shorter pins of the header into the appropriate soldering pads.

3

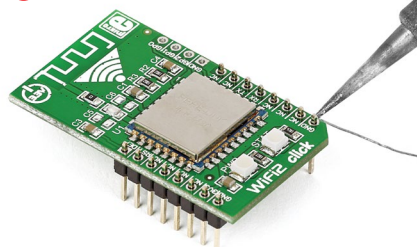

Turn the board upward again. Make sure to align the headers so that they are perpendicular to the board, then solder the pins carefully.

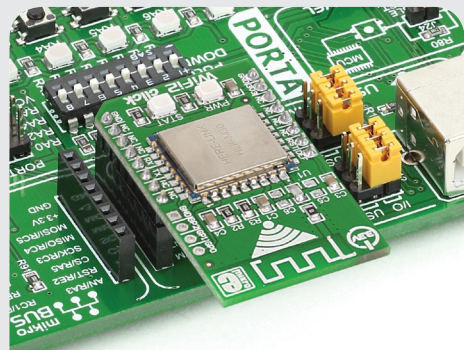

4. Essential features

WiFi2 click™ can be set up both as a **TCP/IP client or server**. You can configure it with either a static or dynamic IP address. Use the mikroBUS™ AN line (DEF on this click) to reset WiFi2 to default factory settings if needed. WiFi2 click™ supports standard security authentication systems (WEP64/WEP128/TKIP/ AES, WEP/WPA-PSK/WPA2-PSK); as well as multiple network protocols (TCP/UDP/DHCP/DNS). All these features make WiFi2 click ideal for home automation applications, remote controls, telemetry and so on.

3. Plugging the board in

Once you have soldered the headers your board is ready to be placed into the desired mikroBUS™ socket. Make sure to align the cut in the lower-right part of the board with the markings on the silkscreen at the mikroBUS™ socket. If all the pins are aligned correctly, push the board all the way into the socket.

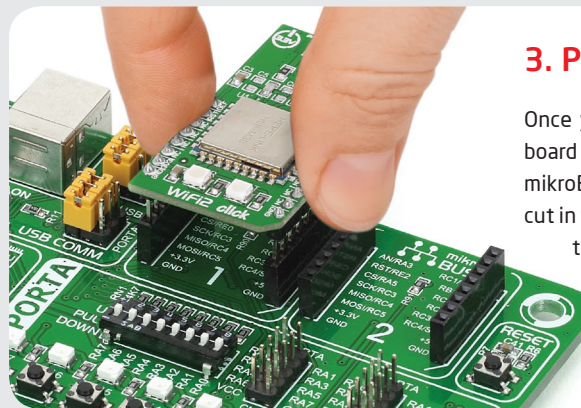

click™
BOARD
www.mikroe.com

WiFi2 click manual
ver. 1.00



010000070277

5. WiFi2 click™ board schematic

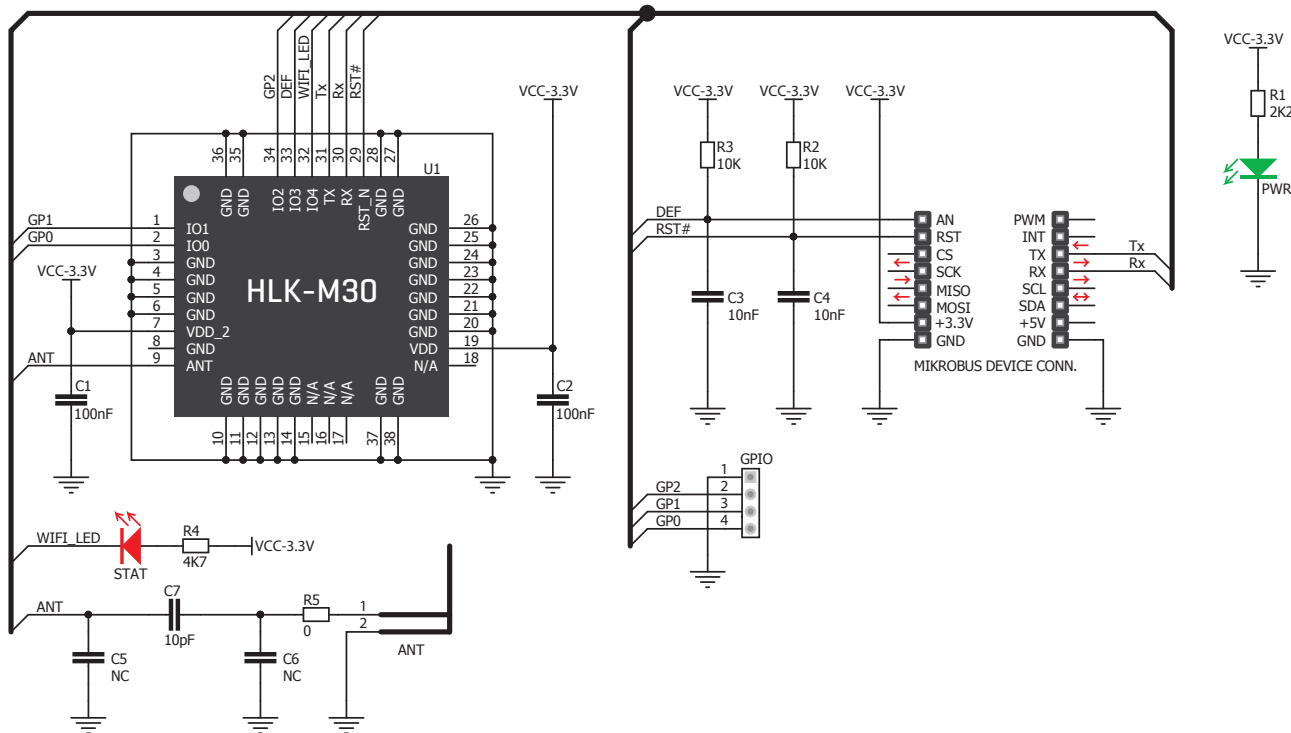

6. PCB antenna



WiFi 2 click™ features a PCB trace antenna, designed for the 2400-2483.5 MHz frequency band.

7. Code examples

Once you have done all the necessary preparations, it's time to get your click™ board up and running. We have provided examples for mikroC™, mikroBasic™ and mikroPascal™ compilers on our **Libstock** website. Just download them and you are ready to start.



8. Support

MikroElektronika offers **free tech support** (www.mikroe.com/support) until the end of the product's lifetime, so if something goes wrong, we're ready and willing to help!

Данный компонент на территории Российской Федерации

Вы можете приобрести в компании MosChip.

Для оперативного оформления запроса Вам необходимо перейти по данной ссылке:

<http://moschip.ru/get-element>

Вы можете разместить у нас заказ для любого Вашего проекта, будь то серийное производство или разработка единичного прибора.

В нашем ассортименте представлены ведущие мировые производители активных и пассивных электронных компонентов.

Нашей специализацией является поставка электронной компонентной базы двойного назначения, продукции таких производителей как XILINX, Intel (ex.ALTERA), Vicor, Microchip, Texas Instruments, Analog Devices, Mini-Circuits, Amphenol, Glenair.

Сотрудничество с глобальными дистрибьюторами электронных компонентов, предоставляет возможность заказывать и получать с международных складов практически любой перечень компонентов в оптимальные для Вас сроки.

На всех этапах разработки и производства наши партнеры могут получить квалифицированную поддержку опытных инженеров.

Система менеджмента качества компании отвечает требованиям в соответствии с ГОСТ Р ИСО 9001, ГОСТ РВ 0015-002 и ЭС РД 009

Офис по работе с юридическими лицами:

105318, г.Москва, ул.Щербаковская д.3, офис 1107, 1118, ДЦ «Щербаковский»

Телефон: +7 495 668-12-70 (многоканальный)

Факс: +7 495 668-12-70 (доб.304)

E-mail: info@moschip.ru

Skype отдела продаж:

moschip.ru

moschip.ru_4

moschip.ru_6

moschip.ru_9