

# 08080100 & 08080480 BATTERY DISCONNECT SWITCHES

150A • SPST • IP65 • M10 Studs • Push and Key to Off

**08080100**



**08080400  
08080480  
with chain**



**08080200**



**08080300  
08080380  
with chain**

## Specifications

|                                |                      |
|--------------------------------|----------------------|
| <b>Max Operating Voltage:</b>  | 24V DC               |
| <b>Max Continuous Current:</b> | 150A                 |
| <b>Intermittent Current:</b>   | 1200A at 5 sec       |
| <b>Operating Temp:</b>         | -40 °C to +85 °C     |
| <b>Ingress Protection:</b>     | IP65                 |
| <b>Contacts:</b>               | Silver-plated Copper |
| <b>Terminals:</b>              | M10 (brass nuts)     |

## Description

Manual Battery Disconnect Switch features a push button for fast push to off operation in event of an emergency. Rotate knob for ON. Switch status is indicated through a window on the top of the knob.

Manual Battery Disconnect Switch features a key that can be turned counter-clockwise until one "click" is heard for the OFF position. Turn counter-clockwise to the second position to completely remove the key.

## Features/Benefits

- 100-150A continuous current rating
- Push to OFF feature for emergency situations
- Highly visible bright red handle
- Status window built-in the top of the knob
- Waterproof and dustproof to IP65 for push-button, IP54 for key versions

## Applications

- Racing Cars
- Fork-Lift Trucks
- Transpallets
- Water-Crafts

## Web Resources

Download 2D print and technical resources at:  
[littelfuse.com/ManualBatterySwitches](http://littelfuse.com/ManualBatterySwitches)

## Mounting Diagram

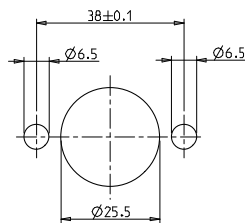

## Electrical Diagram

With supplementary contacts

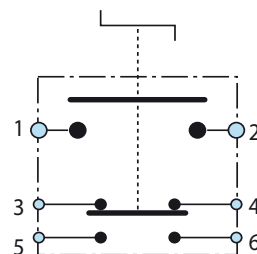

Standard contacts

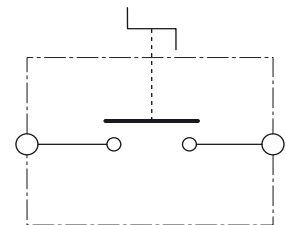

## Ordering Information

| PART NUMBER | VOLTAGE   | AMPERAGE | CIRCUITRY | MOUNTING     | INGRESS | TERMINAL NUTS | NOTES                                           |
|-------------|-----------|----------|-----------|--------------|---------|---------------|-------------------------------------------------|
| 08080100    | 12-24V DC | 150A     | SPST      | Through-Hole | IP65    | M10 Brass     | Push to off whit supplementary contact          |
| 08080200    | 12-24V DC | 150A     | SPST      | Through-Hole | IP65    | M10 Brass     | Push to off                                     |
| 08080300    | 12-24V DC | 150A     | SPST      | Through-Hole | IP65    | M10 Brass     | Key to off                                      |
| 08080380    | 12-24V DC | 150A     | SPST      | Through-Hole | IP65    | M10 Brass     | Key to off whit chain                           |
| 08080400    | 12-24V DC | 150A     | SPST      | Through-Hole | IP65    | M10 Brass     | Key to off whit supplementary contact           |
| 08080480    | 12-24V DC | 150A     | SPST      | Through-Hole | IP65    | M10 Brass     | Key to off whit supplementary contact and chain |

# 08080100 & 08080480 BATTERY DISCONNECT SWITCHES

## Dimensions in millimeters

### PUSH VERSIONS

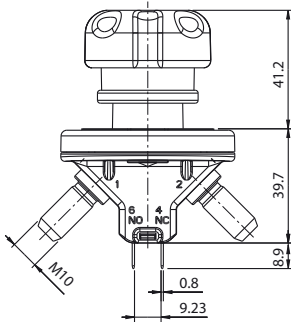

**08080100**

**08080200**

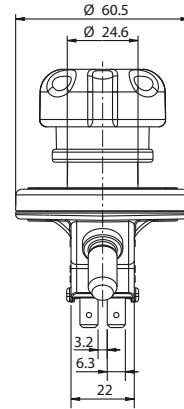

### KEY VERSIONS

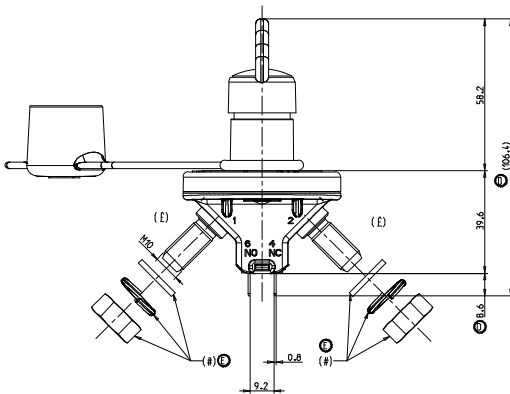

**08080300**

**08080380**

**08080400**

**08080480**

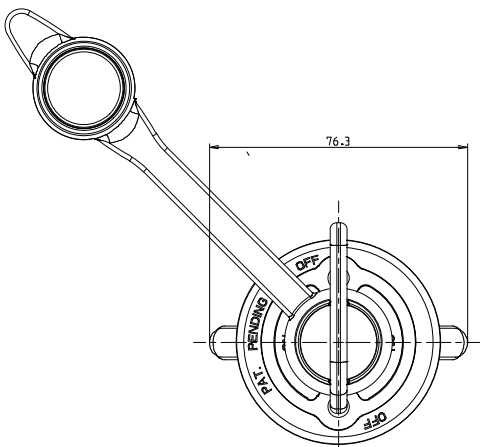
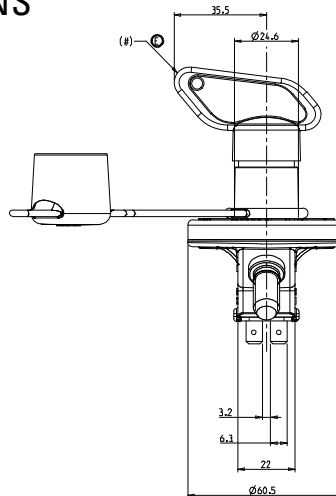

**Close contact**

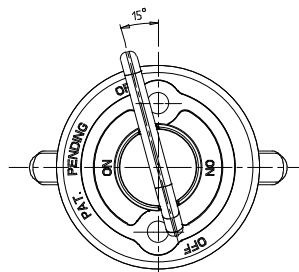

**Open contact**

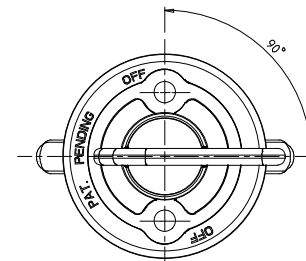

**Plugging in/Pull Out Key**



Visit [Littelfuse.com](http://Littelfuse.com) for the most up-to-date product information. Littelfuse reserves the right to make product changes, without notice. Material in this document is as accurate as known at the time of publication.

## Данный компонент на территории Российской Федерации

### Вы можете приобрести в компании MosChip.

Для оперативного оформления запроса Вам необходимо перейти по данной ссылке:

<http://moschip.ru/get-element>

Вы можете разместить у нас заказ для любого Вашего проекта, будь то серийное производство или разработка единичного прибора.

В нашем ассортименте представлены ведущие мировые производители активных и пассивных электронных компонентов.

Нашей специализацией является поставка электронной компонентной базы двойного назначения, продукции таких производителей как XILINX, Intel (ex.ALTERA), Vicor, Microchip, Texas Instruments, Analog Devices, Mini-Circuits, Amphenol, Glenair.

Сотрудничество с глобальными дистрибьюторами электронных компонентов, предоставляет возможность заказывать и получать с международных складов практически любой перечень компонентов в оптимальные для Вас сроки.

На всех этапах разработки и производства наши партнеры могут получить квалифицированную поддержку опытных инженеров.

Система менеджмента качества компании отвечает требованиям в соответствии с ГОСТ Р ИСО 9001, ГОСТ РВ 0015-002 и ЭС РД 009

### Офис по работе с юридическими лицами:

105318, г.Москва, ул.Щербаковская д.3, офис 1107, 1118, ДЦ «Щербаковский»

Телефон: +7 495 668-12-70 (многоканальный)

Факс: +7 495 668-12-70 (доб.304)

E-mail: [info@moschip.ru](mailto:info@moschip.ru)

Skype отдела продаж:

moschip.ru

moschip.ru\_4

moschip.ru\_6

moschip.ru\_9