

# VAOL-3MWY4

## 3mm (T-1) Thru-hole LED

### Superbright LED Lamp



VAOL3 Series consists of T-1 (3mm) thru-hole LEDs with high intensity light output

#### Application

- Commercial Outdoor Sign Board
- LED Bulb
- Front Panel Indicator
- Electrical Panels
- Dot-Matrix Module
- Appliances

#### Key Features

- Low Power Consumption
- High Intensity LEDs are Based on InGaN/Sapphire Material Technology
- Emitted color: White
- Water Transparent Lens
- Available with clear and diffused lens, flanged and flangeless, multiple viewing angles
- Conflict Mineral Free
- Compliant with RoHS and REACH requirements

## Package Dimension

All dimensions in inches/mm

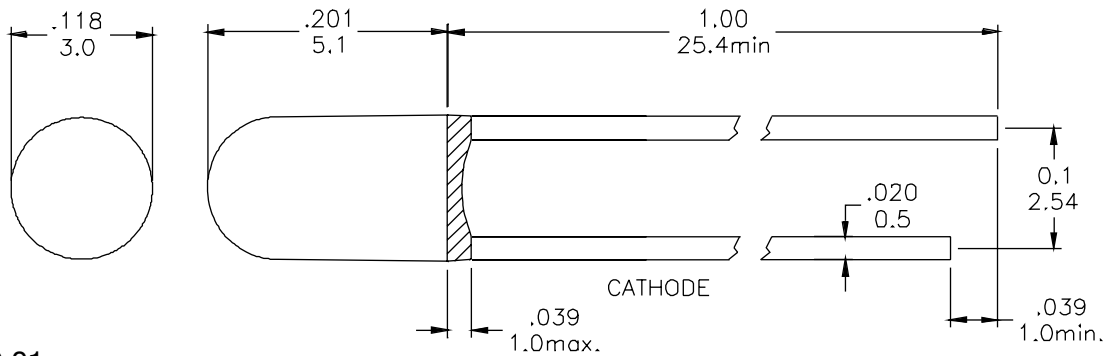

\*Tolerance:  $\frac{0.01}{0.25}$

## Product Specifications

### Absolute Maximum Ratings at Ta= 25°C

Symbol	Parameter	Max	Unit
PD	Power Dissipation	120	mW
VR	Reverse Voltage	5	V
IAF	Average Forward Current	30	mA
IPF	Peak Forward Current (Duty=0.1 , 1kHz)	100	mA
-	Derating Linear Form 25°C	0.4	mA/°C
Topr	Operating Temperature Range	-40 to +80	°C
Tstg	Storage Temperature Range	-40 to +100	°C

Lead Soldering Temperature [1.6mm ( 0.063inch) From Body] 260°C For 5 Seconds.

### Electrical / Optical Characteristics and Curves at Ta= 25°C

Symbol	Parameter	Test Condition	Min	Typ.	Max	Unit
VF	Forward Voltage	IF=20mA		3.5	4.0	V
IR	Reverse Current	VR=5V			50	μA
Δθ	Half Intensity Angle	IF= 20mA		60		Deg
IV	Luminous Intensity	IF= 20mA		2500		mcd.
X	Chromaticity	IF= 20mA		0.31		
Y	Coordination	IF= 20mA		0.31		

## Product Specifications

### Electrical Characteristics at Ta= 25°C

Symbol	Iv		V <sub>F</sub>		λD	
Parameter	Luminous Intensity		Forward Voltage		Dominant Wavelength	
Condition	IF=20mA		IF= 20mA		IF= 20mA	
Unit	mcd		V		nm	
Binning	Grade	Range	Grade	Range	Grade	Range
	BIN18	1800~2500	P1	3.0~3.2	WA	Bluish White
	BIN19	2500~3500	P2	3.2~3.4	WB	Pure White
	BIN20	3500~4900	P3	3.4~3.6	WC	White
	BIN21	4900~6900	P4	3.6~3.8	WD	Yellowish White
	BIN22	6900~9700	P5	3.8~4.0		

Intensity: Tolerance of minimum and maximum = ± 15%

V<sub>f</sub>: Tolerance of minimum and maximum = ± 0.05v

#### Note:

1. Static electricity and surge damages the LED. It is recommend to use a anti-static wrist band or anti-electrostatic glove when handing the LEDs. All devices, equipment and machinery must be properly grounded.
2. Specific binning requirements- please contact our home office

### Radiation Diagram

IF=20 mA    50% Power Angle    Angle =60

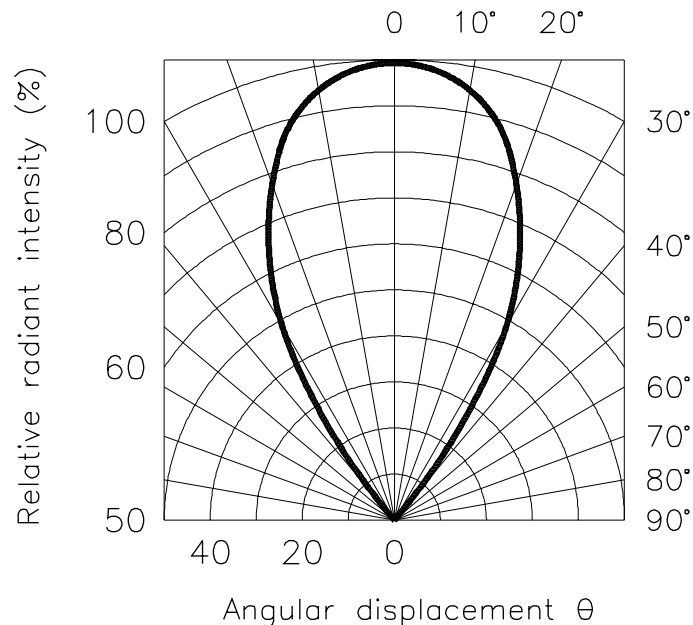

## Product Specifications

### White - Typical Electro-optical Characteristic Curves (25°C Free Air Temperature Unless Otherwise Specified)

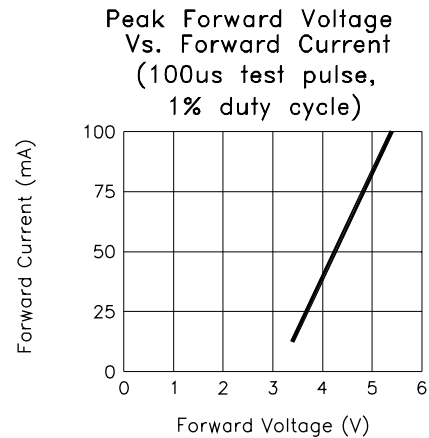
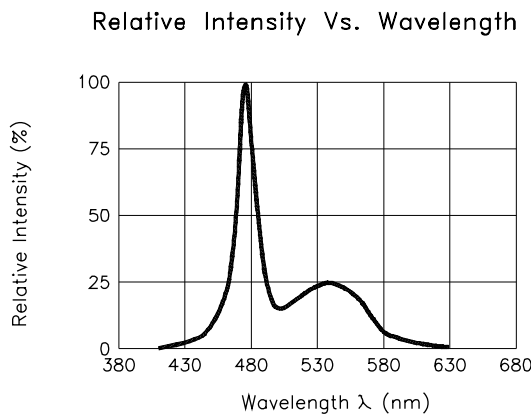
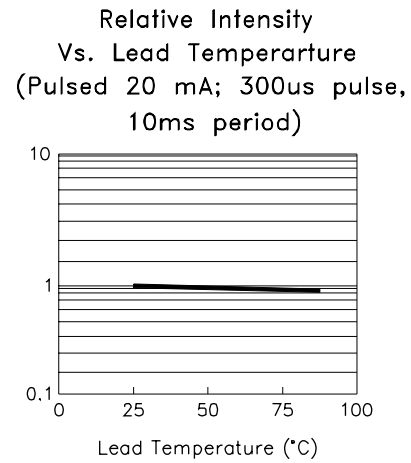
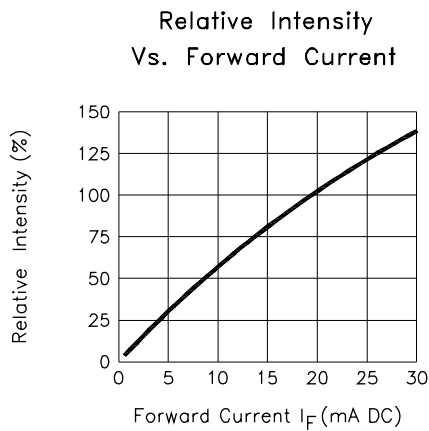
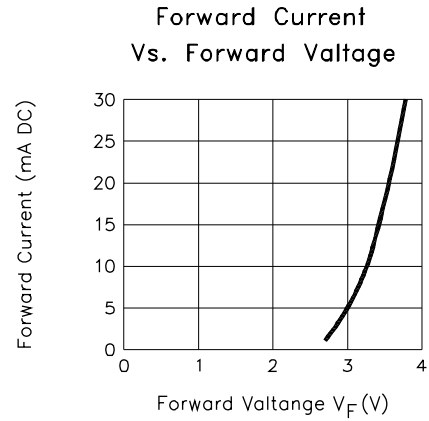
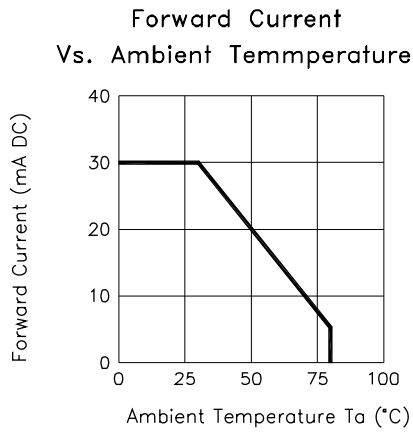

## Compliances and Approvals



## Данный компонент на территории Российской Федерации

### Вы можете приобрести в компании MosChip.

Для оперативного оформления запроса Вам необходимо перейти по данной ссылке:

<http://moschip.ru/get-element>

Вы можете разместить у нас заказ для любого Вашего проекта, будь то серийное производство или разработка единичного прибора.

В нашем ассортименте представлены ведущие мировые производители активных и пассивных электронных компонентов.

Нашей специализацией является поставка электронной компонентной базы двойного назначения, продукции таких производителей как XILINX, Intel (ex.ALTERA), Vicor, Microchip, Texas Instruments, Analog Devices, Mini-Circuits, Amphenol, Glenair.

Сотрудничество с глобальными дистрибьюторами электронных компонентов, предоставляет возможность заказывать и получать с международных складов практически любой перечень компонентов в оптимальные для Вас сроки.

На всех этапах разработки и производства наши партнеры могут получить квалифицированную поддержку опытных инженеров.

Система менеджмента качества компании отвечает требованиям в соответствии с ГОСТ Р ИСО 9001, ГОСТ РВ 0015-002 и ЭС РД 009

### Офис по работе с юридическими лицами:

105318, г.Москва, ул.Щербаковская д.3, офис 1107, 1118, ДЦ «Щербаковский»

Телефон: +7 495 668-12-70 (многоканальный)

Факс: +7 495 668-12-70 (доб.304)

E-mail: [info@moschip.ru](mailto:info@moschip.ru)

Skype отдела продаж:

moschip.ru

moschip.ru\_4

moschip.ru\_6

moschip.ru\_9