

SECTION A-A
TPA IN PRE-LOCK POSITION

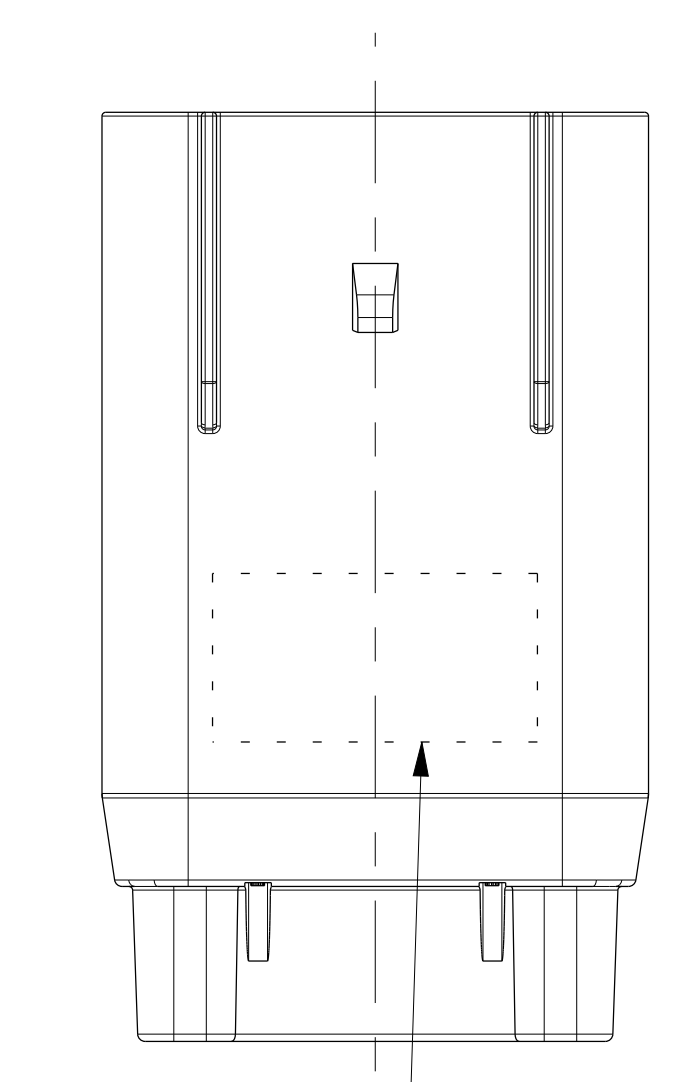

ASSEMBLY NUMBER
DATE CODE
THIS AREA

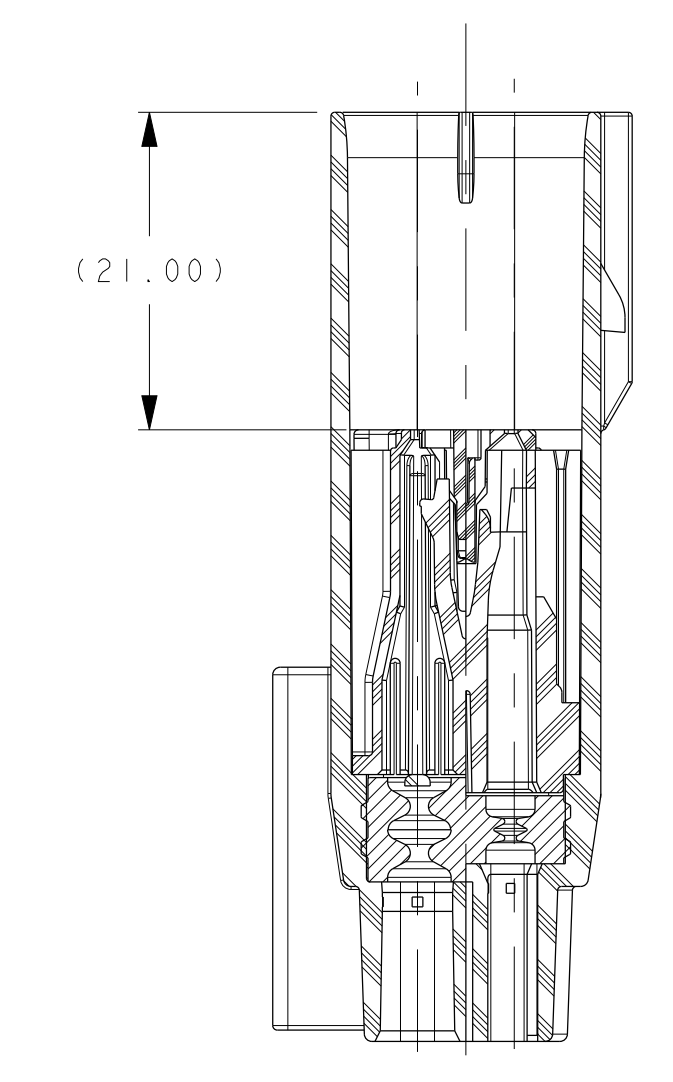

SECTION A-A
SCALE 2.000
TPA IN FINAL POSITION

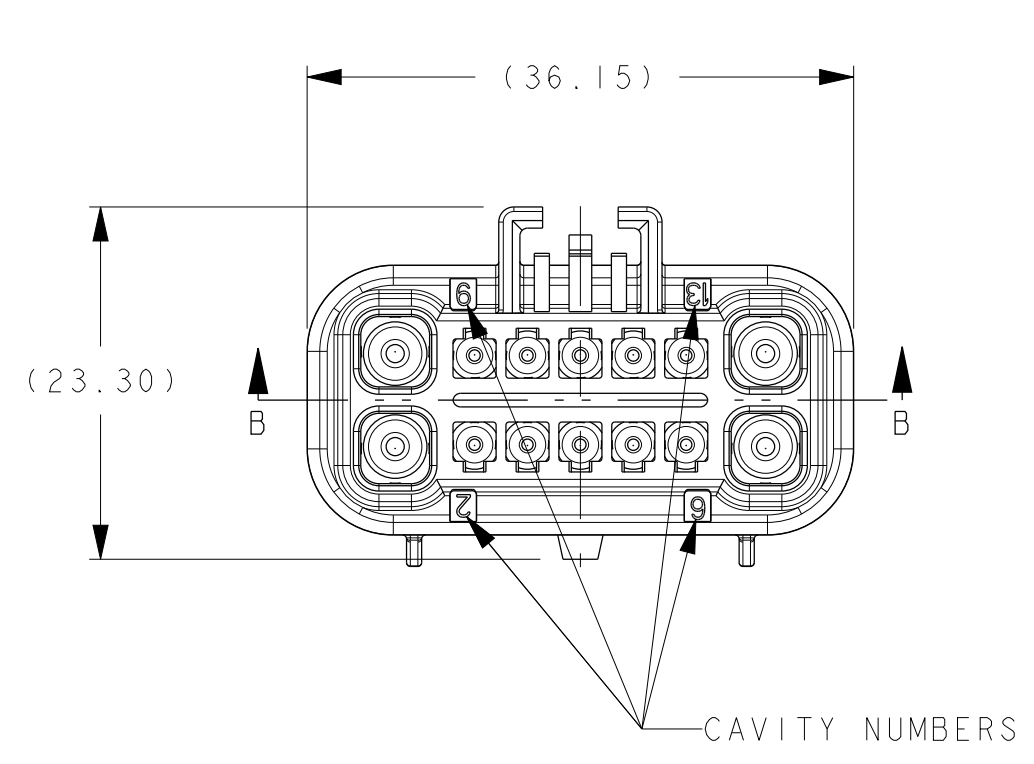

CAVITY NUMBERS

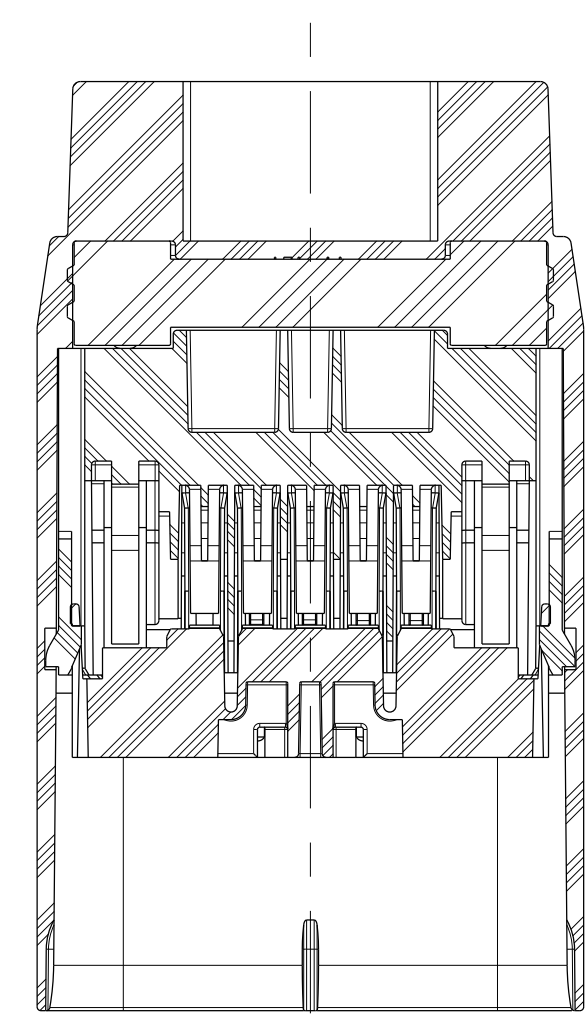

SECTION B-B

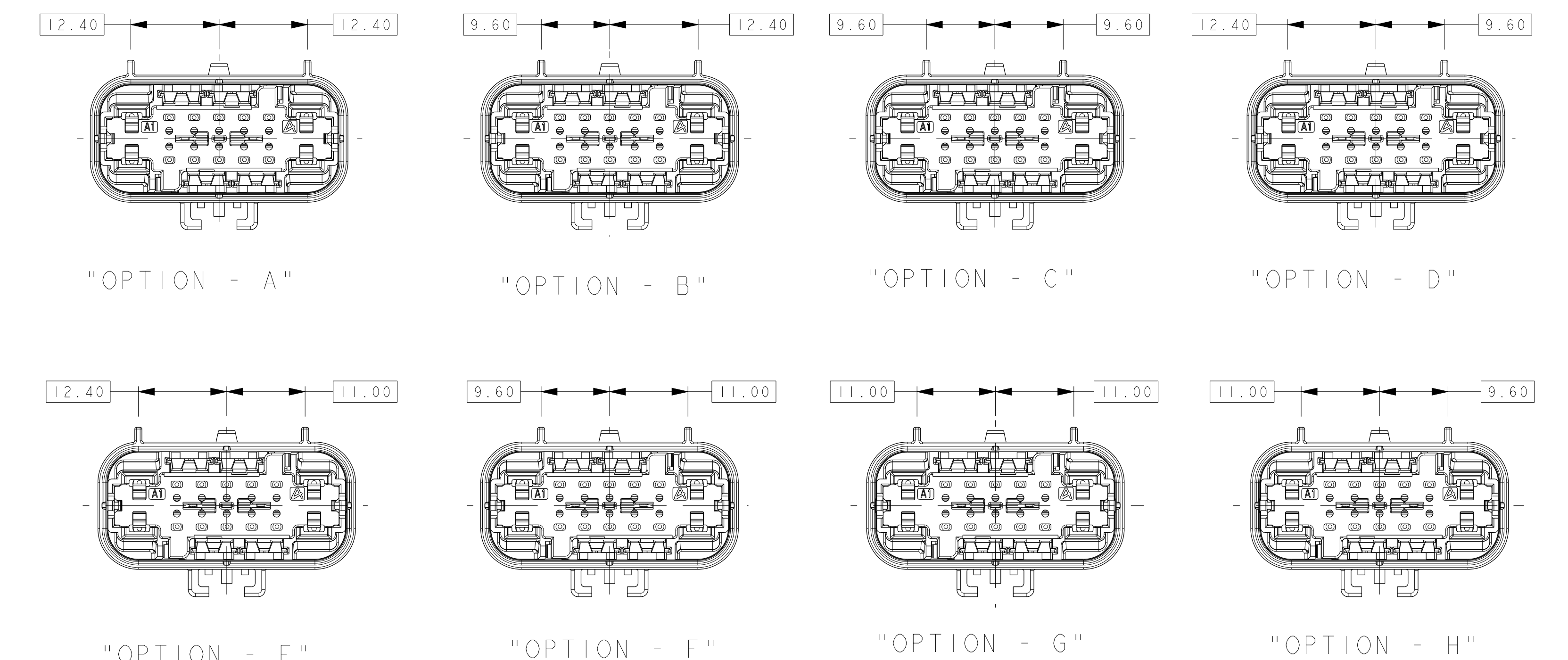

POLARIZATION OPTIONS

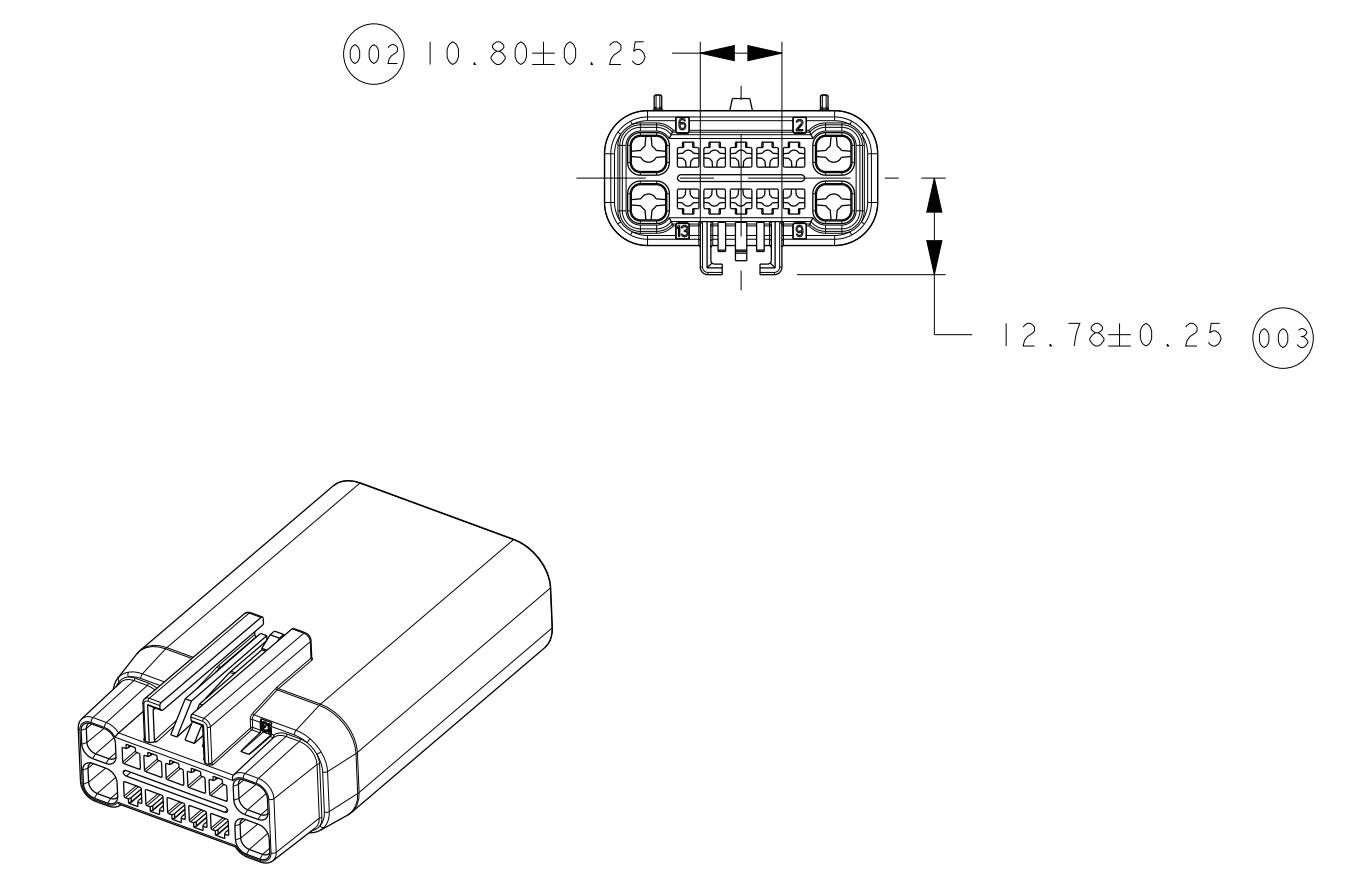

CLIP SLOT TYPE - 1

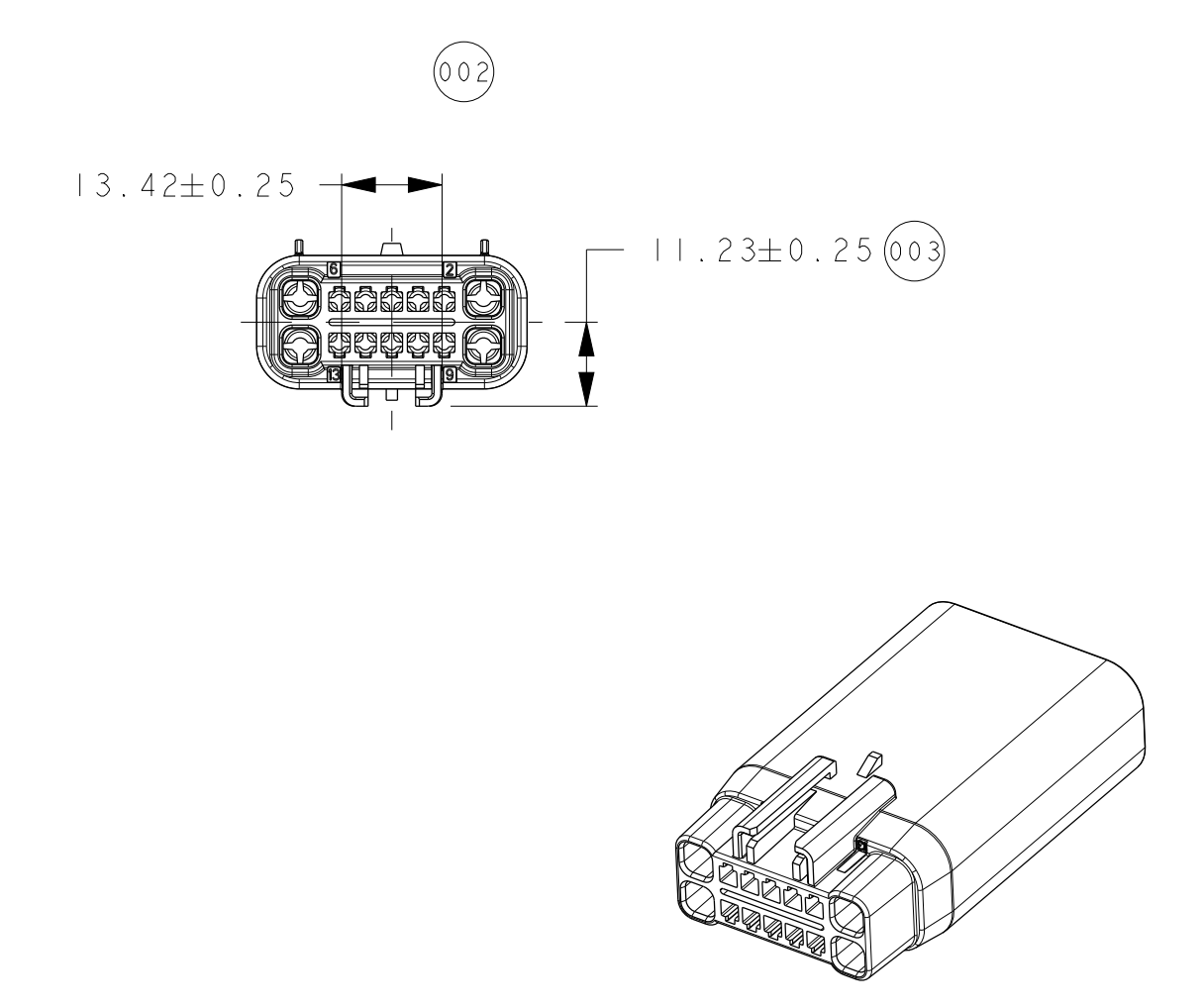

CLIP SLOT TYPE - 2

ACTUAL SIZE VIEWS

APPLICABLE COMPONENTS				
SUPPLIER		ITEM DESCRIPTION	PLATING	GRIP SIZE
MVL	DELPHI			
54001626	13630404	APEX 150 TERMINAL	TIN	16,18
54002001	13624759	APEX 150 TERMINAL	TIN	20,22
54001628	15520260	APEX 150 TERMINAL	GOLD	16,18
54002003	15520262	APEX 150 TERMINAL	GOLD	20,22
54001629	15520261	APEX 150 TERMINAL-FOR SHORTING BAR	GOLD	16,18
54002004	33500641	APEX 150 TERMINAL-FOR SHORTING BAR	GOLD	20,22
54001001	10762774	APEX 2.8 TERMINAL	TIN	12
54001401	10757692	APEX 2.8 TERMINAL	TIN	14,16
54001801	10762775	APEX 2.8 TERMINAL	TIN	18
54240003	13765188	APEX 150 2.8mm SEAL PLUG - MALE	-	-
54241629	13613164	APEX 150 UNIVERSAL SEAL PLUG	-	-
54200010	13768145	DBL X-MASTREE CLIP W/FORWARD STOP (FOR TYPE 1 CLIPSLOT ONLY)	-	-

COMMON PART NUMBER CHART ONE EACH INCLUDED IN ASSEMBLY				
ITEM	PART NUMBERS		DESCRIPTION	MATERIAL
	MVL	DELPHI		
2	54251498	33511965	TPA	PBT GF30
3	54251499	33511969	TCI	PBT GF30
4	54251497	33511964	END SEAL	SILICONE

- NOTES:
- 1) MAXIMUM TEMPERATURE CLASS: CLASS 111 (125°C)
 - 2) TEST METHOD PER: SEE CHART
 - 3) CONNECTOR MAY BE USED WITH THE FOLLOWING RANGE OF WIRE SIZES AND/TYPES:
 - APEX 150 TERMINALS:
 - SIZE: 22 GAGE- 16 GAGE- 1.50mm MIN O.D. TO 2.41mm MAX O.D.
 - TYPE: TXL (MIL123-A / MS-8288)
 - ALTERNATELY:
 - SIZE: 0.75mm² TO 1.5mm² / 1.70mm MIN O.D. TO 2.40mm MAX O.D.
 - TYPE: FLR2X (125°C PE-X) or FLRYW (125°C PVC)
 - (STRUCTURE & PROPERTIES PER ISO6722)
 - APEX 2.8 TERMINALS:
 - SIZE: 18 GAGE- 12 GAGE- 1.90mm MIN O.D. TO 3.30mm MAX O.D.
 - TYPE: TXL (MIL123-A / MS-8288)
 - ALTERNATELY:
 - SIZE: 1.00mm² TO 2.5mm² / 1.90mm MIN O.D. TO 3.00mm MAX O.D.
 - TYPE: FLR2X (125°C PE-X) or FLRYW (125°C PVC)
 - (STRUCTURE & PROPERTIES PER ISO6722)
 - 4) CONNECTOR MAY BE USED WITH THE FOLLOWING TERMINALS:
 - MVL APEX150 AND APEX 2.8 WITH WIRE SIZES DEFINED
 - IN NOTE 3: SEE MVL DRAWINGS J54011 AND C15005 FOR SPECIFIC PART NUMBERS AND CRIMPING REQUIREMENTS.
 - CONTACT MVL ENGINEERING REGARDING USE OF COMPATIBLE NON MVL TERMINALS
 - 5) ANNUAL QUALITY REQUIREMENTS: IT IS PERMISSIBLE TO PERFORM CONTINUOUS CONFORMANCE PER MVL SPECIFICATION #AQA-001 INSTEAD OF ANNUAL LAYOUT AND ANNUAL PV REQUIREMENTS OF QS-9000 SECTION 2 AND SAE/USCAR-2
 - 6) PART VALIDATION: SHORTING BAR PER SAE/USCAR-2 REV 4 TEMP CLASS 1 (-40°C +85°C) IN-LINE PER SAE/USCAR-2 REV 4 TEMP CLASS 3 (-40°C +125°C) IN-LINE PER SAE/USCAR-20 REV 2

SEE SHEET #1 FOR CHANGE DESCRIPTION

REV.	DATE	BY	DESCRIPTION
1			

DELPHI TAXI NUMBER 13886841

DELPHI CORPORATION AND/OR ITS AFFILIATES. ALL RIGHTS RESERVED. REVISED THIS DRAWING IS THE PROPERTY OF DELPHI CORPORATION AND CONTAINS DELPHI CONFIDENTIAL INFORMATION. THE REPRODUCTION, DISTRIBUTION AND UTILIZATION OF THIS DOCUMENT IS STRICTLY PROHIBITED AND WILL BE CONSIDERED A VIOLATION OF COMPANY POLICY.

ASSEMBLY 14 WAY HYBRID MALE

APEX 150

DELPHI

K53001 AD SERIAL RELEASED

SCALE 1:1

Данный компонент на территории Российской Федерации

Вы можете приобрести в компании MosChip.

Для оперативного оформления запроса Вам необходимо перейти по данной ссылке:

<http://moschip.ru/get-element>

Вы можете разместить у нас заказ для любого Вашего проекта, будь то серийное производство или разработка единичного прибора.

В нашем ассортименте представлены ведущие мировые производители активных и пассивных электронных компонентов.

Нашей специализацией является поставка электронной компонентной базы двойного назначения, продукции таких производителей как XILINX, Intel (ex.ALTERA), Vicor, Microchip, Texas Instruments, Analog Devices, Mini-Circuits, Amphenol, Glenair.

Сотрудничество с глобальными дистрибьюторами электронных компонентов, предоставляет возможность заказывать и получать с международных складов практически любой перечень компонентов в оптимальные для Вас сроки.

На всех этапах разработки и производства наши партнеры могут получить квалифицированную поддержку опытных инженеров.

Система менеджмента качества компании отвечает требованиям в соответствии с ГОСТ Р ИСО 9001, ГОСТ РВ 0015-002 и ЭС РД 009

Офис по работе с юридическими лицами:

105318, г.Москва, ул.Щербаковская д.3, офис 1107, 1118, ДЦ «Щербаковский»

Телефон: +7 495 668-12-70 (многоканальный)

Факс: +7 495 668-12-70 (доб.304)

E-mail: info@moschip.ru

Skype отдела продаж:

moschip.ru

moschip.ru_4

moschip.ru_6

moschip.ru_9