

1	NDK Part Number	NX2520SA-19.200000MHz-NBG1
2	Chipset Maker	Please contact us
3	Application	Multimedia processor on mobile phone
4	Chipset Name	Please contact us
5	NDK Specification Number	EXS00A-CS05400
6	Type	NX2520SA
7	Electrical Characteristics	
7.1	Nominal Frequency (f_{nom})	19.200 MHz
7.2	Overtone order	Fundamental
7.3	Adjustment tolerance	$\pm 20 \times 10^{-6}$ max.
7.4	Tolerance over the temperature range	$\pm 30 \times 10^{-6}$ max. (at -30 to +85 °C)
7.5	Equivalent Series Resistance (R_r)	60 Ω max.
7.6	Maximum Drive Level	200 μ W max.
7.7	Aging (at +25 °C)	$\pm 5 \times 10^{-6}$ max./1year
8	Measurement Circuit	
8.1	Frequency Measurement	
8.1.1	Measuring Instrument	π -network (IEC)
8.1.2	Load Capacitance (C_L)	13 pF
8.1.3	Level of Drive	10 μ W
8.2	Equivalent Resistance Measurement	
8.2.1	Measuring Instrument	π -network (IEC)
8.2.2	Load Capacitance (C_L)	Series
8.2.3	Level of Drive	10 μ W
9	Operating Temperature Range	-30 ~ +85 °C
10	Storage Temperature Range	-40 ~ +85 °C
11	Dimension	

(Unit: mm)

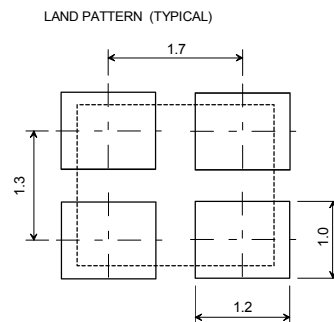

[Top view]
Terminal land connections

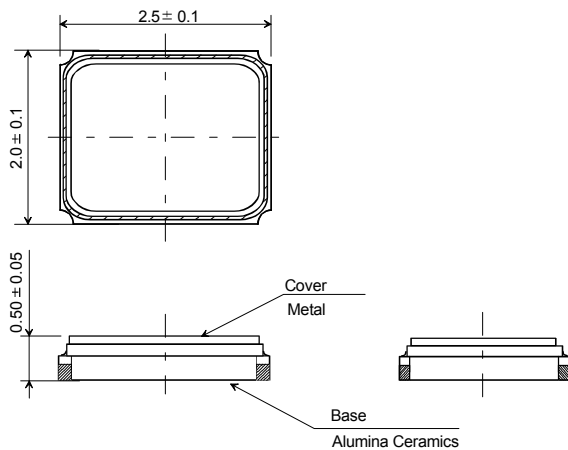
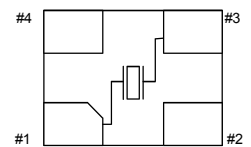

TERMINAL
#1,#3: X'tal
#2,#4: GND(CONNECTION COVER)

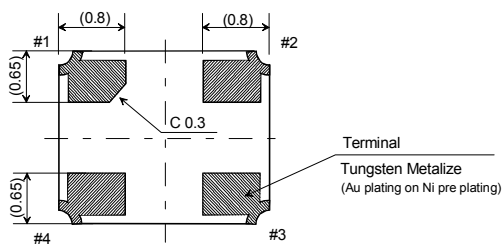

Данный компонент на территории Российской Федерации

Вы можете приобрести в компании MosChip.

Для оперативного оформления запроса Вам необходимо перейти по данной ссылке:

<http://moschip.ru/get-element>

Вы можете разместить у нас заказ для любого Вашего проекта, будь то серийное производство или разработка единичного прибора.

В нашем ассортименте представлены ведущие мировые производители активных и пассивных электронных компонентов.

Нашей специализацией является поставка электронной компонентной базы двойного назначения, продукции таких производителей как XILINX, Intel (ex.ALTERA), Vicor, Microchip, Texas Instruments, Analog Devices, Mini-Circuits, Amphenol, Glenair.

Сотрудничество с глобальными дистрибьюторами электронных компонентов, предоставляет возможность заказывать и получать с международных складов практически любой перечень компонентов в оптимальные для Вас сроки.

На всех этапах разработки и производства наши партнеры могут получить квалифицированную поддержку опытных инженеров.

Система менеджмента качества компании отвечает требованиям в соответствии с ГОСТ Р ИСО 9001, ГОСТ РВ 0015-002 и ЭС РД 009

Офис по работе с юридическими лицами:

105318, г.Москва, ул.Щербаковская д.3, офис 1107, 1118, ДЦ «Щербаковский»

Телефон: +7 495 668-12-70 (многоканальный)

Факс: +7 495 668-12-70 (доб.304)

E-mail: info@moschip.ru

Skype отдела продаж:

moschip.ru

moschip.ru_4

moschip.ru_6

moschip.ru_9